

# PERSPECTIVA ESCOLAR 21

Publicació de «Rosa Sensat»

Gener 1978

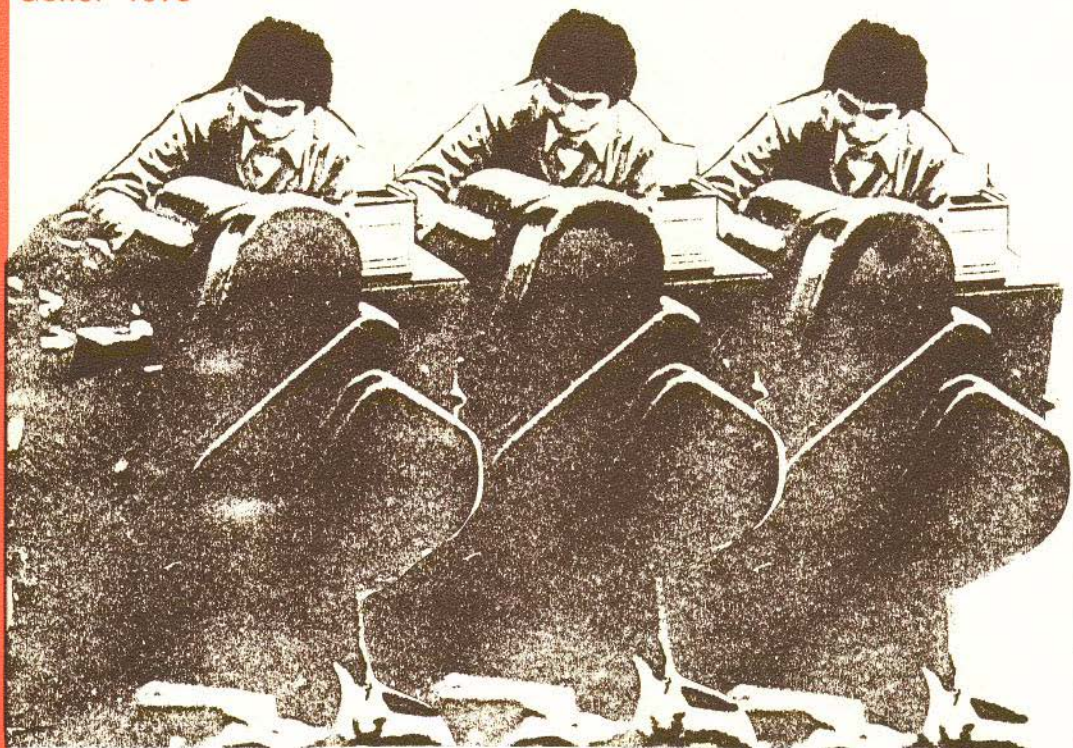

## LA FORMACIÓ PROFESSIONAL

LES ELECCIONS SINDICALS

<b>INDEX</b>	
<b>EDITORIAL</b>	<b>1</b>
<b>LA FORMACIÓ PROFESSIONAL</b>	<b>2</b>
1. Després del vuitè, la formació professional?, per Francesc Pesqueira	7
2. Formació professional: objectius i continguts, ara, per Antoni Amorós	11
3. El tronc comú. Situació del debat i perspectives, per Joan Eugeni Sánchez i Jordi Vives	16
4. La formació professional i l'autonomia, per Josep M.ª Figueras i Jordi Planas i Coll	
<b>EXPERIÈNCIES ESCOLARS</b>	<b>25</b>
Deià; Escola Unitària i recerca Lingüística	
<b>DIDÀCTICA</b>	<b>30</b>
Matemàtiques a 2n. nivell	
<b>INFORMACIONS I COMENTARIS</b>	<b>34</b>
Les eleccions sindicals	
<b>NOTÍCIES</b>	<b>42</b>
<b>EDUCACIÓ AL MÓN</b>	<b>45</b>
<b>CRÒNICA EDUCATIVA</b>	<b>46</b>
<b>QUE EN PENSEU DE...</b>	<b>51</b>
<b>BIBLIOGRAFIA</b>	<b>55</b>
<b>PER ALS NOIS I NOIES</b>	<b>56</b>
<b>COL LABORACIONS/DEBATS/DOCUMENTS</b>	<b>57</b>
<p><b>Perspectiva Escolar</b>  Edició i Administració: a.a.p.s.a. «Rosa Sensat» - Còrsega, 271.  Tel. 228 00 03 - Barcelona-8</p>	
<p><b>Consell de Redacció:</b> Montserrat Badia, Rosa Carrió, Biel Dalmau,  Pere Fortuny, Marta Mata, Ramon Prats, Jordi Vives  <b>Director:</b> Jordi Tomàs  <b>Distribució a llibreries:</b> Arc de Berà - Lluç, 10-14, B-5  <b>Subscripcions:</b> a.a.p.s.a. «Rosa Sensat»  <b>Portada i maquet:</b> Pere Prats Sobrepera  <b>Fotògraf:</b> Josep Gri  <b>Composició:</b> Fernández, Borrell, 168  <b>Imprempta:</b> Gràfiques Roman, Casa Oliva, 84  <b>Realització tècnica:</b> KETRES. Tel. 253 36 00 / 09  Dipòsit legal: B. 2.090-1975 - P.V.P. 150 ptes.  Subscripció anual: 1.200 ptes.</p>	

# LES ELECCIONS SINDICALS I L'ENSENYAMENT

Un dels canvis que més transcendència té i tindrà al nostre país, a curt i a llarg termini, és segurament el reconeixement de les llibertats sindicals plenes, és a dir, el dret d'afiliació, d'associació sindical, d'expressió, d'assemblees als centres de treball, d'elecció de delegats sindicals per sufragi secret i, com a conseqüència, el dret a la negociació col·lectiva de les condicions laborals i professionals que tenim tots els treballadors, sigui quin sigui el centre de treball.

Tots recordem, ja que la distància encara no és massa llunyana, quina era la situació sindical dels treballadors de l'ensenyament fins fa poc. Tots els treballadors del sector privat de l'ensenyament pertanyien per decret a la CNS i els mestres de l'escola estatal al SEM. Aquests organismes, de caràcter oficial, eren una caricatura del que és un autèntic sindicat de treballadors i ni tan sols servien per defensar els interessos més elementals, com és ara un salari digne i suficient.

El moviment de mestres, però, a pesar de la repressió no va restar passiu i amb les seves accions intermitents però continuades al llarg del temps, ja des dels anys 60, va trobar formes diverses de representació i de lluita.

En els documents de treball sobre La Nova Escola Pública de les Escoles d'Estiu del 1975 i 1976, els grups de treball sobre l'Estatut i el Sindicat dels treballadors de l'ensenyament veien la necessitat d'un «sindicalisme democràtic, unitari, de classe i de lliure sindicació, que comptés amb la pràctica organitzativa i de lluita del moviment d'ensenyants».

Les eleccions sindicals actuals es convoquen en una situació bastant diferent, caracteritzada, com ja hem dit abans, per l'existència de les llibertats sindicals i també per la consolidació de la pluralitat sindical, la qual cosa no vol dir que no hi hagi intents seriosos d'unitat d'acció. Això significa que, per primera vegada, es poden escollir veritables representants dels treballadors amb diverses alternatives sindicals.

Avui, la participació majoritària de tots els treballadors de l'ensenyament en l'elecció d'autèntics representants sindicals, respectant evidentment totes les opcions contràries a les eleccions, junt amb l'afiliació massiva als Sindicats i Centrals Sindicals democràtiques i de classe, és una qüestió fonamental. Només amb aquestes bases podrem reconstruir la unitat del moviment de mestres i al mateix temps fer molt difícil el sorgiment de qualsevol opció sindical groga, més o menys potenciada pels actuals organismes oficials, amb intencions clarament divisionistes.

# DESPRÉS DEL VUITÈ, LA FORMACIÓ PROFESSIONAL?

per Francesc Pesqueira

Parlant amb alumnes de vuitè d'EGB he intentat d'assabentar-me de què saben de la Formació Professional i què els agradaria saber sobre aquest tipus d'ensenyament. He arribat a la conclusió que la informació que tenen sobre aquest tema és generalment molt escassa, pràcticament nulla. Recorden que en alguna ocasió han sentit a l'escola que, si no aproven, hi aniran a parar, però res més. La publicitat —deformadora i triomfalista— que la televisió oferia fa uns dos anys ja ha estat oblidada o mai no li van prestar atenció.

## La imatge de la Formació Professional

Malgrat això, és un fet cert que hi ha alumnes als centres de Formació Professional i que provenen de bàsica. Quins factors intervenen, doncs, a fer possible aquesta elecció? Per una banda, i inicialment, sembla adequat establir una distinció entre els nens d'un ambient urbà —per als quals és vàlid, si és veritat el que acabem de dir, que tenen davant seu unes perspectives pròximes d'altres nivells educatius: em refereixo a la línia directa batxillerat-universitat— i els d'ambient rural —les possibilitats dels quals són més limitades a causa de la seva localització geogràfica per accedir, sense gaires complicacions, a d'altres estadis escolars. D'altra banda, i en qualsevol dels casos, l'elecció se'ns mostra lligada a uns condicionaments —a més de l'apuntat de la «zona»— socioeconòmics (origen social i econòmic més baix), familiars (germans que fan alguns d'aquests estudis, per exemple) o de centre (centre amb secció professional i promocionada pel mateix centre).

A aquesta imatge dels ensenyaments professionals que es mou entre el desco-

neixement i el càstig pel suspens s'ajunta, algunes vegades, la contraposició entre l'aspecte manual (que seria la via professional) i la intel·lectual (representat per un BUP teoritzant). Però, aquesta disjunció no es dona de fet d'aquesta forma, sinó que es planteja a l'interior mateix de la Formació Professional i ocasiona la incompatibilitat més comuna d'objectius, molt distints d'unes escoles a d'altres: des d'un extrem, ocupat per les que posen l'accent en el terme «professional» (preparació per a la professió concreta), fins a l'oposat, amb la idea centrada en el terme «formació» (formació «integral per a la vida»).

## Què és avui?

Però, ¿d'on vénen aquests ensenyaments de Formació Professional? El seu origen es remunta a les antigues escoles d'arts i oficis i, més a prop, a la Formació Professional Industrial que, dedicada només a les especialitats industrials, donava les titulacions d'*oficial* i *mestre industrial*. A la Llei General d'Educació del 1970 apareix ja la Formació Professional actual —que ampliava el seu camp d'acció al sector agrícola i pesquer i al de serveis—, obligatòria i gratuïta teòricament (en molts casos s'acosta bastant a ser-ho; en d'altres, no) en el seu primer grau per a tots aquells nois de 14 i 15 anys que no segueixin els estudis de BUP. Com a raons per a aquesta legislació s'ha considerat especialment l'elevació de l'escolaritat obligatòria fins als 16 anys (amb un motiu de fons de propaganda política i de dissimulació de l'atur).

La Formació Professional de primer grau consta de dos cursos i la seva estructuració es basa en tres àrees distin-



tes: l'àrea *formativa comuna* —que comprèn les assignatures de llengua espanyola, idioma modern, formació humanística (història) i religió i formació físico-esportiva—, l'àrea de *ciències aplicades* —matemàtiques, física, química i ciències de la naturalesa (aquesta última matèria varia segons l'especialitat i s'acosta de vegades a la biologia i d'altres a la geografia econòmica)— i àrea de *coneixements tèc-*

*nics i pràctics* que engloba els ensenyaments de tipus tecnològic, diversos segons la professió de què es tracta.

En acabar aquest primer grau, l'alumne que l'hagi superat obté el títol corresponent a aquest nivell i pot abandonar el sistema educatiu per tal d'ingressar en la vida activa del treball. Si vol continuar els estudis en la Formació Professional ha d'accedir al segon grau. En aquest hi ha

4 dues modalitats: la que s'anomena el *règim general* (que, tal com es veurà, és la menys general de les dues) i la *d'ensenyaments especialitzats*. La primera consta de dos cursos, però abans d'iniciar-los en cal superar un altre, el *curs d'accés* o *d'ensenyaments complementaris*. El *règim d'especialitzats* està format per tres cursos. El criteri per seguir una d'aquestes dues modalitats de segon grau el fixa l'especialitat: hi ha especialitats que funcionen segons un *règim* i unes altres segons l'altre, bé que el bloc de les especialitzades és el més nombrós (i de bon tros) ja que són molt escasses les professions que es poden seguir pel *règim general* (una de les seves interpretacions més admeses, a part que algunes escoles deixen de donar-lo i l'empenyen a la seva extinció, considera que està pensat exclusivament per als alumnes procedents de BUP, que poden accedir-hi directament sense necessitat de passar abans pel curs d'accés).

El curs d'accés del primer al segon grau ha estat, des de la seva implantació, un curs gresol i d'efectes desorientadors. Pensat amb una idea incerta de complementarietat, comprèn les àrees de llenguatge, social i antropològica, a més de ciències matemàtiques i de la naturalesa, sense que en cap moment tinguí relació amb l'especialitat cursada al primer grau per l'alumne. Únicament estableix una distinció a grans trets respecte a la divisió en sectors agrari, industrial i de serveis. Els alumnes poden ser dispensats d'aquest curs —però no de les dues proves de maduresa que es fan en acabar— si després de la FPI treballen un mínim de dos anys en l'empresa i presenten una memòria de les seves activitats d'aquest període en el «món del treball». L'escull que representa superar aquest curs d'ensenyaments complementaris és molt considerable i la continuació dels estudis per als alumnes que acaben el primer grau consisteix quasi només en el *règim d'especialitzats*. Aquest últim ha estat construït sobre el model del *règim general*, la qual cosa porta al fet que les assignatures del curs d'accés apareguin aquí més o menys escampades i trossejades al llarg dels tres anys.

La Llei va parlar també —i el Decret sobre Ordenació de la Formació Professional hi va insistir— d'un tercer grau, però ni existeix per ara, ni està programat, ni se'n sap res.

El futur que s'augura als ensenyaments professionals passa per la desaparició del primer grau, com també del BUP, substituïts tots dos per un ensenyament secundari únic, que tal vegada s'iniciaria ja a l'edat en què comença la 2a. etapa d'EGB o que significaria el retorn (es diu a nivells ministerials almenys) al batxillerat tècnic; no obstant això, per ara no és més que una simple especulació. El segon grau es convertiria en «la» Formació Professional, de continguts específics i orientats cap al treball.

### L'elecció d'especialitat

El nombre d'especialitats que es poden cursar és superior a seixanta (per al primer grau). L'elecció d'alguna d'elles per part de l'alumne sol estar molt condicionada, més que per la seva inclinació veritable —difícil de conèixer en la majoria dels casos als catorze anys— per les especialitats que existeixen a les escoles de la zona (és clar que a totes les zones no s'ensenyen totes les especialitats). A molts pares no els importa massa el que estudia el seu fill, sinó el fet de tenir-lo en algun lloc mentre espera trobar —i ser admès— en alguna empresa. Donades aquestes característiques de la situació, escollir una especialitat és sovint impossible, encara que cada vegada més la FPI pretén una formació de tipus general, sense aprofundiments excessius en la professió (que, d'altra banda, en el sistema productiu toparia amb la desaparició de l'ofici a favor del parcel·lament de tasques). Les branques —cada una de les quals comprèn diverses especialitats— que es poden cursar a Catalunya són, més o menys per ordre d'importància quant al nombre de centres que les ensenyen: administrativa, electricitat, delineants, metall (mecànica), electrònica, química, automòbil, agrària, sanitària, fusta, confecció, perruqueria i estètica, tèxtil, arts gràfiques, construcció, llar, fred i clima, imatge i so, pell, pintura; d'altres serien, per exemple, hoteleria, joieria i quincalleria, ceràmica i vidre, mineria, marítimo-pesquera, encara que aquestes no estan desenrotllades a la nostra zona.

No totes les especialitats es poden cursar al segon grau a la mateixa localitat on es va fer la FPI; algunes ni tan sols

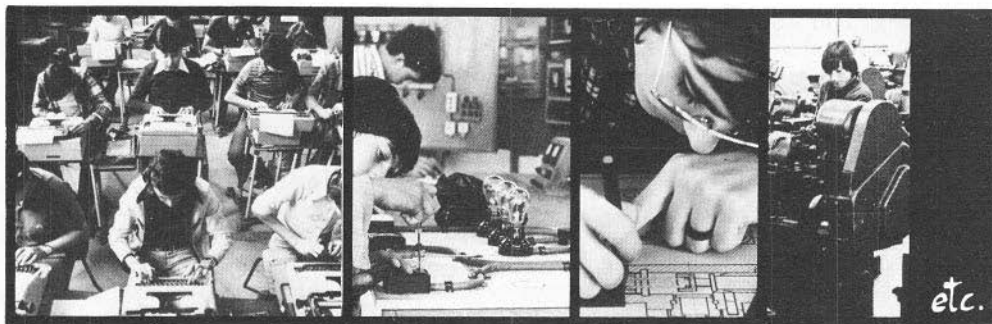

... per ordre d'importància quant el nombre de centres que les ensenyen

tenen aquesta continuïtat, la qual cosa porta els alumnes que les escolleixen a trobar a l'acabament del primer grau el terme a les seves possibilitats d'estudi d'aquesta branca.

Aproximadament el 70 % de l'alumnat de Formació Professional és masculí, bé que el costum ha establert una divisió bastant clara entre especialitats masculines, femenines i mixtes. Exemples respectius d'aquesta diferenciació poden ser la branca d'electricitat, la de perruqueria i estètica i la de delineants. Alguns centres només admeten la matrícula de nois, d'altres de noies i la majoria de tots dos sexes (sembla interessant barrejar especialitats i sexes per al treball en àrees més generals, com la formativa comuna).

També existeix una gran varietat de centres, lligada a la seva dependència. Aquestes dependències són: Ministeri d'Educació i Ciència (estatals antics i estatals nous), organismes locals (Diputacions i Ajuntaments, amb grans possibilitats en l'avenç cap a l'escola pública), l'Església, la iniciativa privada (acadèmies i escoles amb fins primordialment lucratis) i l'empresa (encara que molt poques). La capacitat és també una variable que cal tenir en compte, ja que pedagògicament és molt difícil de fer funcionar centres molt grans (problemes de coordinació, heterogeneïtat d'objectius, etc.) i també els molt petits (equips mínims de professors); un 60 % de les escoles de Formació Professional de Catalunya estan per sota dels 100 alumnes.

### Qui va a la formació professional

Una vegada vist el panorama general d'aquests ensenyaments, vegem qui hi va. A Formació Professional de primer grau,

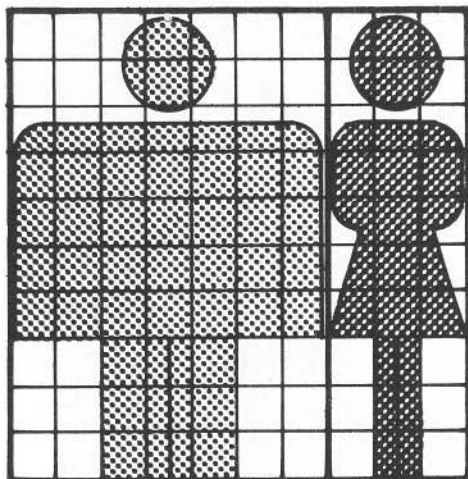

Aproximadament el 70 % de l'alumnat és masculí...

per Llei, hi han d'anar obligatòriament tots els alumnes que acabin l'EGB sense obtenir el Graduat Escolar (és a dir, només amb el certificat d'escolaritat). Hi poden anar també —escollint entre FP i BUP— els que sí l'han obtingut. Però sembla que, malgrat el que està legislat, no és tan rar que molts alumnes tinguin la intenció de no estudiar mai més en acabar l'EGB i pensin intentar la recerca de feina. Fins i tot per a aquests la Formació Professional té establerta la possibilitat d'estudiar en règim nocturn, però amb una duració, tant per al primer grau com per al segon, d'un curs més (ja que només té quatre hores lectives diàries); amb tot, aquest sistema no serà seguit per moltes escoles, que preferiran ben segur camu-

**6** flar en règim de tarda-nit els pseudonocturns, i deixar així de banda aquesta disposició.

Si després del segon grau el noi vol continuar estudiant, teòricament es pot integrar directament a la universitat, si la carrera és de la mateixa línia que l'especialitat cursada a FP. Si no és així, cal que faci COU. A la pràctica el que sol produir-se és un pas del segon grau a les escoles universitàries de la branca seguida: arquitectes tècnics, enginyers tècnics, empresarials, per exemple.

Quant al treball posterior, en general l'empresa ignora absolutament la Forma-

ció Professional i prefereix personal amb preparació polivalent (per exemple, procedent de batxillerat), susceptible de ser format en les tècniques concretes del lloc de treball al qual se'l destina, en un terme molt breu de temps, pel mateix departament de formació de l'empresa. La relació, doncs, dels ensenyaments professionals amb el mercat de treball acostuma a ser molt escàsca i les escoles han de buscar l'equilibri entre les necessitats específiques del sistema productiu i la missió formadora de base, almenys en el primer grau, de la seva tasca educativa, extrems rarament compatibles. ■

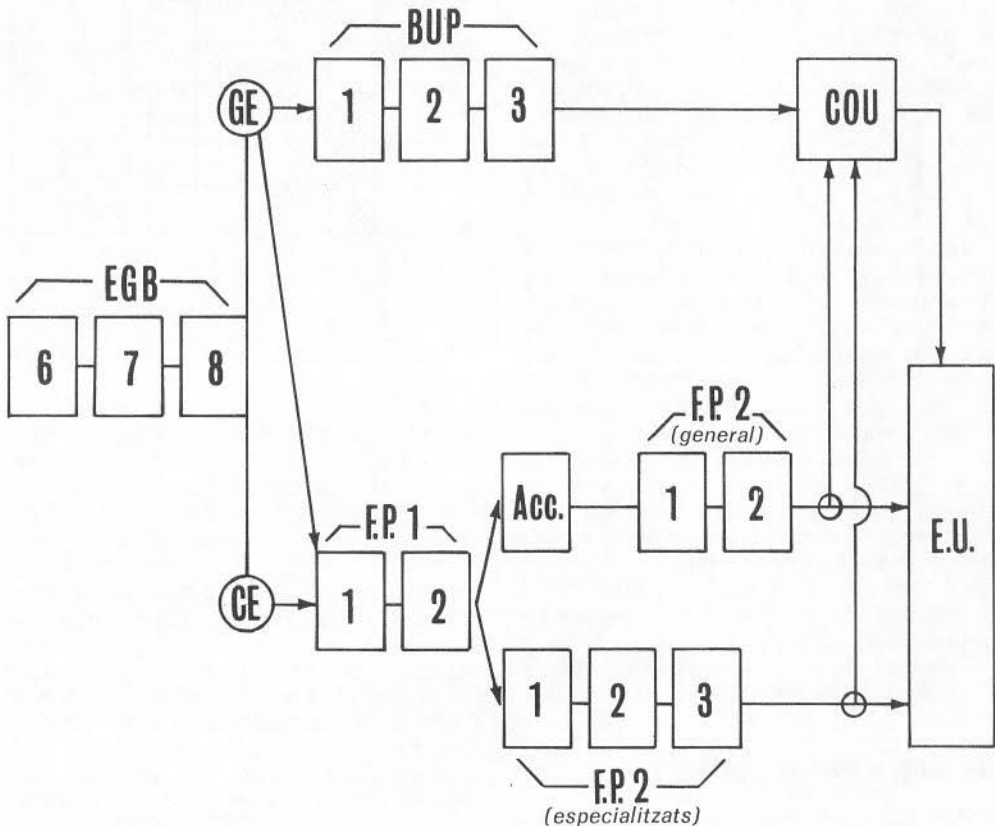



---

# FORMACIÓ PROFESSIONAL: OBJECTIUS I CONTINGUTS, ARA

7

per Antoni Amorós

El sentit comú veu com a necessària la interrelació dels diversos cicles i nivells d'un sistema educatiu. Aquesta interrelació, que la majoria de vegades comporta dependència, inclou el fet de la continuïtat educativa i compromet els diversos estaments del sistema en la col·laboració i mútua informació.

La Formació Professional en el Sistema Educatiu vigent actualment està concebuda en la línia de la continuïtat, amb entitat autònoma pròpia que la defineix, però a la vegada oberta a l'accés als cicles immediats.

La Formació Professional es proposa d'una banda «capacitar per a l'exercici de la professió elegida»; d'altra «continuar la formació integral de l'alumne» (art. 40 de la Llei d'Educació).

Tant pel que la FP suposa de continuïtat com pel fet que a ella va a raure una part molt considerable dels alumnes d'EGB val la pena que la societat i, sobretot el professorat de la Segona Etapa, estigui al corrent dels objectius i pla d'estudis de la Formació Professional com també de la problemàtica que l'afecta.

Cal reconèixer que la història de la col·laboració i coordinació entre EGB i FP és ben migrada.

A nivell oficial hi ha un precedent d'estudi de coordinació d'objectius i matèries. Entre setembre de 1975 i març de 1976 tingué lloc a l'INCIE un conjunt de seminaris dels quals sortiren unes propostes de treball permanent que no es dugueren a terme.

El que no s'ha donat —almenys no ens consta que hagi estat així— és un recurs de comunicació i col·laboració estable entre el professorat d'EGB i el de FP.

Per altra banda és notori l'interès que, principalment el professorat de segona etapa d'EGB té tant a informar els pares

com a orientar correctament —i en una línia continuada— els alumnes, els quals poden trobar en la formació professional la sortida més adequada.

Si la orientació a FP fos feta des de Bàsica d'una manera positiva podria reduir-se notablement la manca de motivació i la passivitat amb què molts alumnes arriben a Formació Professional.

Heus aquí alguns dels aspectes bàsics que cal tenir presents en l'àmbit de la FP.

## Alumnat

Comparant els alumnes que passen de l'EGB a BUP amb els que van a FP s'observa, d'entrada, una gran diferència. Prescindint del nivell diferencial d'intel·ligència, l'alumnat de BUP és més homogeni. El fet d'haver assolit el títol de Graduat Escolar és, en principi, un punt de partida amb garantia d'homogeneïtat. No és així a FP. El Certificat d'Estudis és pròpiament la certificació d'una mancança que enfrontarà el professorat del primer curs de FP amb alumnes entre nivell 5è i 7è d'EGB. Això s'agreuja amb el fet que aquests alumnes oscil·laran, al 1r. curs, entre els 13 i els 15 anys, amb la corresponent problemàtica evolutiva individual i social.

A més dels alumnes amb certificat d'estudis, hi haurà, a FP, d'altres que, amb motivació o sense, els hi haurà dut els condicionaments del medi o les limitacions econòmiques de la família.

## Plans d'estudis: objectius prioritaris a Primer i Segon Grau

A FP1 hi ha, des de l'esperit de la llei,

**8** un objectiu prioritari: coronar el desenvolupament de la personalitat iniciat a EGB. Es diu explícitament que: no es pretén l'especialització per al treball, sinó l'orientació de la capacitat i aptituds personals i l'oferiment d'un ventall d'opcions suficientment ampli com per no delimitar prematurament el camp professional.

A FP de segon grau, sense abandonar l'aspecte fonamental de la formació de l'alumne des del punt de mira humà que tendeix a «la maduració de la consciència cívica responsable», es pretén assolir el coneixement tecnològic i pràctic de cada una de les especialitats tot recolzant-se en els seus fonaments científics.

La FP està concebuda al voltant d'àrees formatives. Aquestes difereixen lleugerament entre Primer i Segon Grau. Ambdós graus coincideixen en una «Àrea formativa comuna» i una «Àrea de coneixements i habilitats tècnico-pràctiques».

Fixem-nos en la dedicació que el pla d'estudis acorda a cada una de les àrees.

#### *FP de Primer Grau:*

*Àrea formativa comuna: 360 hores*

*Àrea de ciències aplicades: 180 hores*

*Àrea de coneixements tècnico-pràctics:  
540 hores*

#### *FP de Segon Grau:*

*Àrea formativa comuna: 216 hores*

*Àrea tecnològico-pràctica: 792 hores*

*Àrea d'organització d'empreses: 72 hores*

Comparativament s'observa que a Primer Grau, de les 1.080 hores lectives, la meitat estan destinades a pràctiques. A Segon Grau, en canvi, les pràctiques ocupen els dos terços del Pla d'Estudis.

Referint-nos al Primer Grau, a cop d'ull hom observa un fort contrastent, en proclamar, d'una banda, la prioritat dels objectius formatius en una etapa de la vida humana en què la capacitat de decisió és feble i, d'altra banda, dedicar més de la meitat del curs lectiu a unes pràctiques emmarcades en l'àmbit d'una rama professional que el condiciona davant de possibles alternatives ulteriors.

#### **L'Àrea Formativa comuna**

Aquesta àrea té quasi la seva corres-

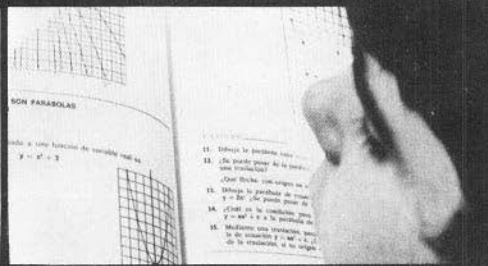
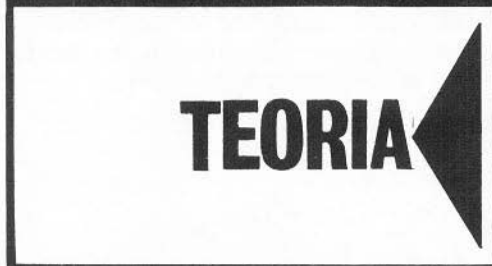

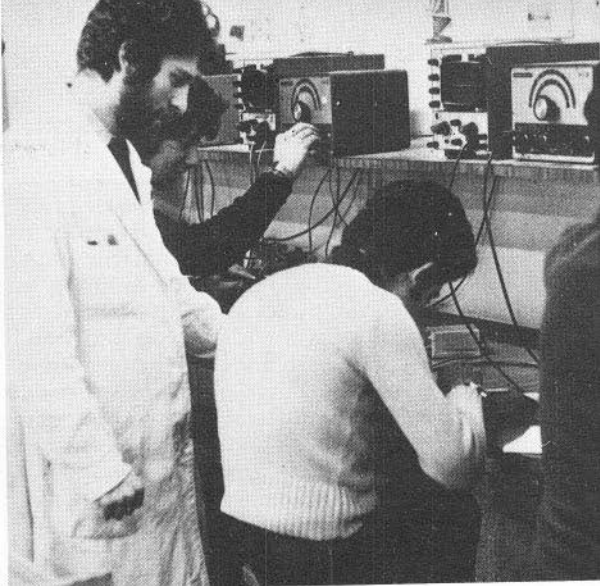

pondència en les de llenguatge, Social i Subàrea d'educació cívica d'EGB. Concorde plenament en els seus objectius en ser concebuda com l'instrument decisiu per al desenvolupament de l'alumne que surt de l'EGB. En efecte:

— «Completa i consolida els coneixements propis de l'Àrea corresponent d'EGB (Decret d'Ordenació de la FP).

— Amplia el coneixement d'EGB en l'àmbit cultural, cercant l'enriquiment personal de l'alumne i la seva equilibrada inserció en el món professional.

— Fomenta en l'alumne actituds positives vers la cultura entesa com a vehicle de participació en el progrés humà.»

Per obtenir aquests objectius es pretén una metodologia basada en el realisme i en el coneixement profund de les circumstàncies especials i necessitats dels alumnes de FP.

Es proposa també un enfocament viu i pràctic del llenguatge tant el propi com l'estranger.

En definitiva, es vol obtenir la formació centrant l'interès de l'alumne en el medi propi i presentant suggestivament el progrés de la ciència i de la tècnica.

Com a components antropològics figuren en l'àrea formativa comuna la formació cívico-social i la formació religiosa.

Defugint intencionadament l'anàlisi crítica d'aquesta àrea Formativa-comuna trobem excessiu el nombre d'hores de

pràctica, sobretot quan sabem per experiència la deficient formació humanística de l'alumne de FP.

Referent a l'enfocament real amb què s'emprenen els continguts d'aquesta àrea avalats pels llibres de text que els tracten, cal remarcar la manca de vinculació i referència amb tecnologia i pràctica. Això es tradueix, la majoria de vegades, en camins d'acció paral·lela en el professorat de les respectives matèries, de manera que difícilment es pot plantejar un enfocament global que integri els diversos objectius i desperti la motivació dels alumnes.

### **L'Àrea de ciències aplicades**

Comprèn la Matemàtica, les ciències físico-químiques i naturals.

Es pretén que aquesta àrea reforci la vessant formativa i, a la vegada, tingui aplicació directa al camp professional. Aquesta doble finalitat esdevé difícil de conciliar ja que els qüestionaris i programes són comuns a diverses professions i, per tant, vistos des d'òptiques molt diverses pels alumnes. Posem com exemple el cas de l'estudi de la física i la química per l'alumne de Formació Professional Administrativa. El professor s'esgargame lla per presentar la matèria amb un cert criteri utilitari, però la majoria de les vegades no ho aconsegueix.

## 10 L'Àrea de coneixements tècnics i pràctics

Integren aquesta àrea les matèries específiques de caràcter tècnic, teòrico-pràctiques, que constitueixen el nucli fonamental de la Formació Professional en sentit estricte. L'alumne s'enfronta, la majoria de vegades, amb unes activitats totalment desconegudes per a ell. Aquestes activitats poden ser l'inici d'un pelegrinatge sense esma a través d'una professió exercida sense gust, sobretot tenint en compte que una bona part d'alumnes de Formació Professional no han gaudit d'una orientació personal mitjanament acceptable. D'aquí ve que tinguin la sensació que, més que «anar a l'aprenentatge d'una professió» s'hi «troben».

Aquesta realitat demanaria que el professorat que dóna la tecnologia i les pràctiques tingués un especial tacte pedagògic per tal de garantir la transició de l'EGB al món professional bo i fent que les seves matèries servissin a l'alumne per «conèixer» una realitat laboral «possible».

La tecnologia i la pràctica a cada branca professional, tal com s'enfoca, pot esdevenir un mer contacte fred amb eines i tècniques sense cap vinculació amb la realitat total i humana que ha de donar-li sentit. El professorat amb llarga expe-

riència a Formació Professional —principalment el dedicat a Primer Grau— s'ha convençut de la necessitat— mentre no es modifiqui o desaparegui la FPI —de globalitzar tecnologia i pràctica amb la resta d'àrees de manera que en quedi beneficiat l'aspecte formatiu i informatiu de l'alumne.

En un dels articles d'aquesta revista es pregunta quines són les expectatives del futur immediat en el món de la FP. Quants continguts i possibilitats de renovació des de l'oficialitat no en veiem cap. En canvi sabem que hi ha en el professorat, individualment i col·lectivament, una decisió d'autèntica tasca pedagògica que salvi l'equívoc actual d'una Formació Professional que no és formació professional.

Sabem que alguns centres s'han organitzat en grups de treball que, partint d'un replanteig d'objectius i d'una anàlisi crítica de programes i continguts, han emprès el camí de creació de models de treball que interessin a l'alumne des del punt de vista de la seva formació en un període concret de transició cap al món del treball. Sabem que aquestes experiències han despertat un interès general i esperem que constituïran el punt de partida per al treball de transformació d'aquesta branca tan malparada del sistema educatiu. ■



# EL TRONC COMÚ. SITUACIÓ DEL DEBAT I PERSPECTIVES

per Joan Eugeni Sánchez i Jordi Vives.<sup>1</sup>

## Moment actual del debat

La idea d'un ensenyament unificat és ja antiga,<sup>1</sup> però en el nostre context sociopolític es pot situar en la Declaració de la X Escola d'Estiu de Barcelona (juliol del 75) i en les dels Col·legis de Doctors i Llicenciats de Madrid i València el punt de partida de l'actual debat sobre l'alternativa que caldria donar a l'ensenyament secundari.

Sintetitzant l'essencial de la proposta que es va fer, podríem dir que es propugnava substituir la doble branca existent quan s'acaba l'EGB (batxillerat per una banda i FP de primer grau per l'altra) per un ensenyament unificat, que es va batejar amb el terme de «tronc comú».<sup>2</sup>

Els arguments en què es basava la proposta eren de diversos tipus i aquí només els apuntarem:<sup>3</sup>

- a) Psicològics: Incapacitat de prendre a 13 anys, amb ple coneixement, una decisió com la que implica l'actual estructura dual del sistema educatiu; per evitar el desdoblament entre una intel·ligència teòrica i una pràctica, etc.



- b) Socials: Possibilitar que l'escola jugui un paper menys selectiu, etc.

- c) Constatació del fracàs de la FP de primer grau.

En aquest moment hi ha suficients indicis per pensar que no es tracta d'un debat

1. Cf. J. VIVES, *La unificació de la escolaritat: una vieja cuestión*, «Cuadernos de Pedagogía», n.º 15, març del 1976.

2. A altres llocs s'utilitzen altres termes. Per exemple, el de «cicle únic» de l'ensenyament és l'habitualment utilitzat a Madrid.

3. Qui vulgui una ampliació pot consultar, a més del text de les Declaracions abans indicades el material del debat de la X i XI Escoles d'Estiu de Barcelona sobre aquest tema: *L'ensenyament mitjà*, «Perspectiva Escolar», n.º 4, octubre del 1975.

*El tronc comú*, a *Per una Nova Escola Pública Catalana*, Publicacions de Rosa Sensat, abril del 1977.

També el monogràfic de «Cuadernos de Pedagogía», «Unificar la Enseñanza Media», n.º 15, març del 1976.

Hi ha molta bibliografia crítica sobre la doble titulació de l'EGB (qüestió estretament vinculada a la de la divisió posterior). Destaquem un article, especialment interessant pels arguments psicològics aportats: AAAN, *Anàlisi de la doble titulació al final de l'EGB*, «Perspectiva Escolar», n.º 1 (març del 1975).

Sobre la relació entre FP i món de l'empresa: Joan Eugeni Sánchez, *Formación profesional y sistema productivo*, «Cuadernos de Pedagogía», n.º 26, febrer del 1977.

12 únicament teòric, acadèmic o avantguardista, sinó que en un termini no gaire llarg caldrà articular una resposta concreta i operativa als problemes de l'ensenyament mitjà. Apuntem ara, ràpidament, alguns d'aquests «indicis».

L'atur juvenil creixent obligarà, en una perspectiva cada cop menys llunyana, al fet que el sistema escolaritzi massivament la població de més de 13 anys, molt per sobre de l'actual nivell. Això no prejutja com seran escolaritzats, però planteja una situació nova a la qual caldrà donar resposta.

La idea d'un ensenyament unificat va essent acceptada en medis molt diversos, des de sectors tradicionals de la FP fins al propi Ministeri. Una mostra en seria l'argument donat per funcionaris ministerials, durant les discussions del «pacte de la Moncloa», sobre la conveniència de no incloure la FP en el pla extraordinari de construccions escolars, perquè la perspectiva del «tronc comú» ho faria innecessari.

El que s'hagi acceptat progressivament una alternativa unificada a diversos medis no vol dir que tothom tingui la mateixa visió del que haurà de ser el «tronc comú». Podem, de forma sintètica, distingir tres grans enfocaments:

a) La visió «globalista»: El tronc comú ha de ser una alternativa al batxillerat i a la FPI. Per tant, es tracta d'una ensenyança bàsicament diferent de les existents.

b) Visió «culturalista»: El tronc comú inclouria elements pràctics (de tipus pre-professional o professional), però hi con-

tinuaria dominant el caràcter teòric de l'ensenyament.

c) Visió «professionalista»: El tronc comú ha de donar, almenys als alumnes que no prosseguiran estudis superiors, un component professional utilitzable dins de l'empresa quan s'acabin aquests estudis.

Les fórmules concretes en què es comença a dibuixar el «tronc comú» són també variades i tenen bastant de relació amb el tipus de visió que hi ha al darrera. Podem agrupar-les en tres:

a) Tronc comú únic, amb idèntic procés per a tothom. Hi hauria un cos únic d'assignatures obligatòries per a tots els alumnes.

b) Tronc únic, amb un cos fonamental per a tothom i algunes ramificacions al llarg del procés. Existeixen, almenys, dues possibilitats diferents d'organitzar aquestes ramificacions:

b.1) El cos fonamental és constituït per unes matèries considerades bàsiques i a més hi ha un conjunt de matèries optatives (les de component tècnic-professional).

b.2) Hi ha unes bases a totes les matèries que són considerades com a fonamentals per a tothom. A partir d'aquesta base comuna, l'alumne pot triar l'aprofundiment de les matèries que consideri més pròximes als seus interessos. Els qui defensen aquesta segona possibilitat ho fan perquè creuen que la primera té el risc de tornar a fer una ensenyança parcialitzada, en dividir les matèries en fonamentals i optatives.

c) Troncs diversos, que començarien

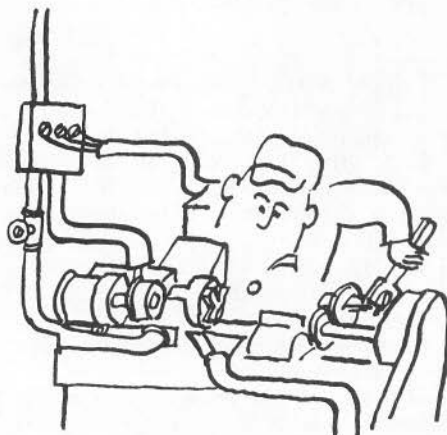
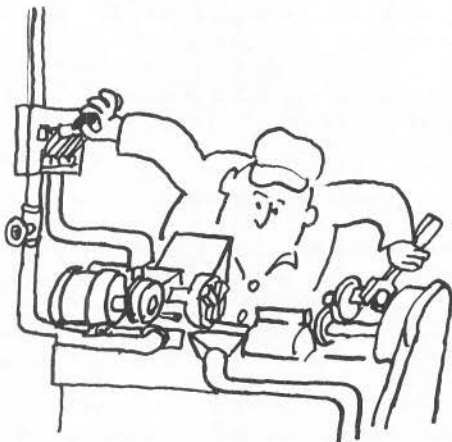

més o menys aviat. Sobre això hi ha opinions diferents. Aquesta divisió permetria a l'alumne fer una especialització global. Aquests troncs podrien ser:

- tronc de «lletres»
- tronc de «ciències»
- tronc de «tecnologia» o «laboral».

Aquest darrer model, que corre actualment en medis propers a les esferes oficials, podria significar el retorn a la situació d'abans de la Llei d'Educació, quan existia el batxillerat de ciències, de lletres i el laboral o tècnic.

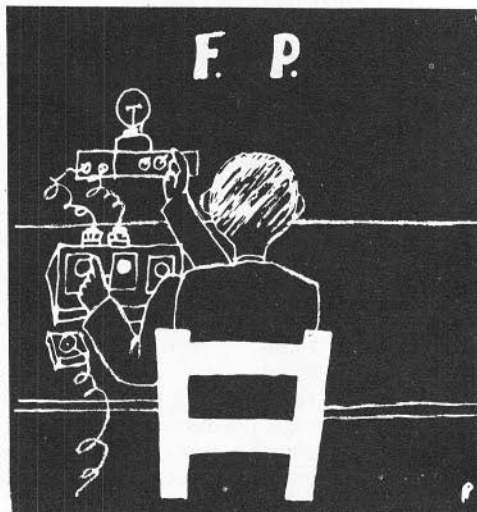

### Elements a tenir en compte, cara al futur

Quins aspectes hauria d'incloure, en la nostra opinió, el futur tronc comú? Creiem que tots aquests:

- formació científica
- formació tecnològica
- formació pràctica
- formació històrico-cultural
- formació física.

Aquesta formació ha d'arribar als alumnes amb dues condicions:

a) Tots els alumnes han de rebre un mínim de tots els aspectes.

b) Aquesta diversitat ha de permetre que l'alumne, segons el seu propi tarannà, s'adeqüi més en una direcció o altra.

Perquè això sigui possible cal que l'ensenyament no sigui dogmàtic, cosa que almenys exigeix garantir que es realitzin els elements següents:

a) Adaptació del funcionament real a les diferents procedències socials de l'alumnat. Si no es parteix de la realitat de cada ambient social, l'ensenyament continuarà sent un mecanisme per fer fracassar la majoria.

b) Adaptació als diferents medis geogràfics (per raons equivalents).

c) Cientificitat del procés educatiu, amb tot el que això comporta.

Una de les tasques a fer és anar comentant la realització d'aquest principi, tot resolent els problemes que apareixen.

Ara bé, en la nostra situació una transformació del nivell mitjà de l'ensenyament no es pot fer prescindint del que va abans en el procés educatiu: l'EGB. Cada cop va guanyant més força l'opinió que l'EGB en el seu conjunt (i amb això volem remarcar que no es tracta simplement de si els programes són bons o no) ha fra-

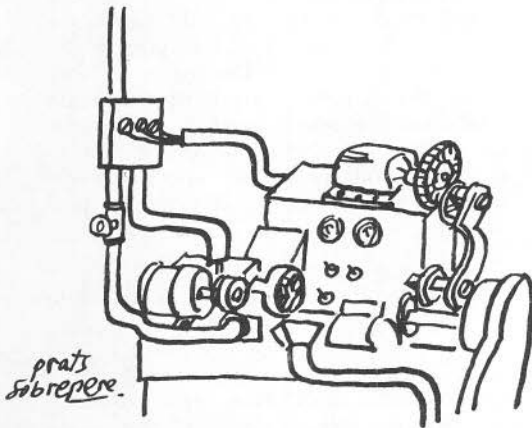
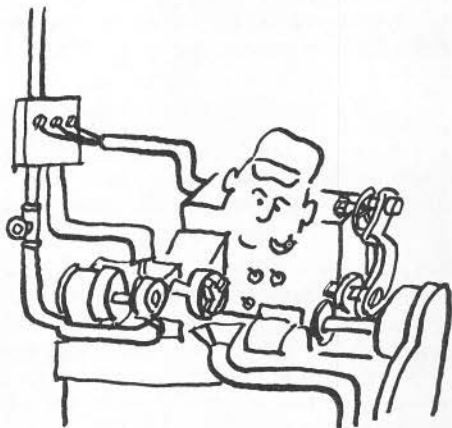

cassat. Es parla fins i tot del fet que el 70 % dels alumnes no obtenen el Graduat Escolar. Certament, encara que la xifra no sigui tan alta, cal afirmar que un ensenyament amb un rendiment semblant no funciona, a menys que acceptem que l'objectiu de l'escola ha de ser el de dividir l'alumnat pel sistema de fer fracassar la majoria.

Cal, per tant, replantejar tot el període obligatori de l'ensenyament.<sup>4</sup> Pel que respecta al lligam entre l'EGB i aquest «tronc comú» que cal crear, es planteja la periodització de l'ensenyament de 6 a 15 anys. Hi ha dues propostes (basades en criteris psicològics). La primera defensa l'existència de dues grans etapes, que aproximadament cobriren els períodes 6-11 i 12-15 anys. La segona proposta, en canvi, distingeix tres períodes, corresponents a 6-8, 9-11 i 12-15 anys.

Cal assenyalar que la introducció d'aquest tronc comú representa la desaparició de la Formació Professional en la seva formulació actual (FP1 i FP2) per convertir-se en una FP posterior al tronc comú que pot quedar deslliurada del compromís de la formació «integral» tal com ara queda plantejat en la llei, i que passi a ser una veritable formació per al treball, cosa que no exclou que pugui ser una formació humanista i no pas tecnocràtica.

Aquest replanteig té moltes conseqüències que no podem ara analitzar. De totes formes hi ha una qüestió clau en aquest procés de reconversió: la del professorat. I ho és en un doble sentit. En primer lloc, per la diversitat actual que caldrà reconvertir i unificar. En segon lloc, perquè una transformació semblant no es podrà dur a terme contra l'oposició del professorat o simplement amb la seva indiferència.

Poden confluïr en el «tronc comú» (en el sentit ampli que tractàvem) professors de tres procedències: batxillerat, formació professional de primer grau, i segona etapa d'EGB. Evidentment, segons quina sigui la visió amb què es faci la transformació, els problemes de reconversió del pro-

fessorat variaran. Sens dubte, les dificultats més grans apareixeran en la visió «globalista», que és precisament la que nosaltres defensem.

Formulat d'una altra manera, el problema és el d'avançar cap al cos únic d'ensenyants a partir d'una situació molt diversificada, tant per titulacions com per estructura de cossos (catedràtics i agregats d'institut, professors teòrics i mestres de taller de FP, professors d'EGB, i tot el personal interí i contractat). L'experiència de la unificació de l'ensenyament secundari a diversos països mostra clarament com —potser— el problema més greu que ha presentat la realització d'aquests processos ha estat precisament el del professorat.<sup>5</sup> En la mesura que la nostra anàlisi sigui correcta cal tenir molt present aquesta perspectiva en el moment de plantejar solucions als problemes més urgents i immediats del professorat. Segons com es faci podria dificultar l'avanç cap al cos únic, o almenys hipotecar la possible realització del «tronc comú» de forma autènticament transformadora.

El segon aspecte de la qüestió merèix unes consideracions més generals. Una modificació a fons de la Llei d'Educació no pot fer-se sense un ampli i democràtic debat previ. I això ho diem no només per motivacions democràtiques, sinó perquè sense un estat d'opinió general sobre l'alternativa a seguir (que ara no existeix), aquesta difícilment es podrà dur a terme. L'exemple de la Llei d'Educació, imposada sense cap participació, és prou clar.

Per altra part, una transformació seriosa no es pot tirar endavant sense una veritable experimentació prèvia (i experimentació no vol dir només «fer experiències»). Igualment no es pot avançar si no s'ha iniciat prèviament una adequació del professorat.

Una reforma com la que implica la nostra defensa del «tronc comú» i que la pròpia realitat exigeix no es pot improvisar

4. No entrem aquí en la qüestió del lligam entre EGB i Preescolar.

5. Es poden veure les consideracions sobre aquesta qüestió de R. Poinant a *L'insegnamento nei paesi industrializzati*, Firenze, La

Nuova Italia, 1976, pp. 39-43; i també recordar els problemes entre mestres i llicenciats a la segona etapa d'EGB. Pensem que en aquest cas els possibles problemes van quedar molt simplificats en passar tot el professorat estatal de batxillerat elemental al BUP.



ni posar en marxa alegrement. Sense tots els elements que hem anat citant (ampli debat democràtic que permeti la creació d'un estat d'opinió favorable i assegurí la participació en el procés transformador, una experimentació prèvia, una planificació sistemàtica de l'arrencada i posta en funcionament del nou sistema i una adequació pedagògica i organitzativa del pro-

fessorat) correm el risc de no reeixir. L'experiència de diversos països que han realitzat processos d'unificació semblants és força eloqüent al respecte. Després dels massa nombrosos canvis que el sistema educatiu ha sofert en els darrers anys i la situació educativa a què ens hem vist abocats, no ens podem permetre el luxe de fracassar.

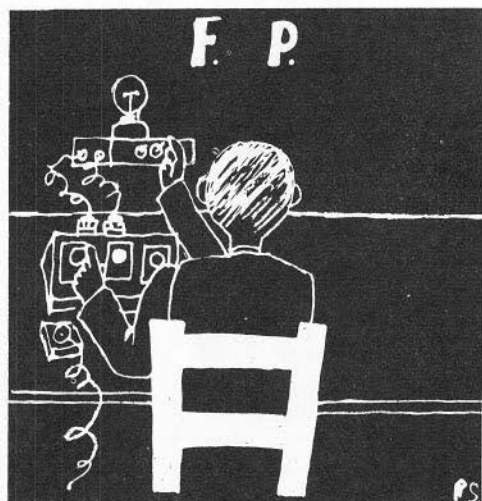

# LA FORMACIÓ PROFESSIONAL I L'AUTONOMIA

per Josep M.<sup>a</sup> Figueras i Jordi Planas i Coll

No és casualitat que dintre del II SIMPOSIUM que organitza l'Agrupació d'Ensenyants de FP sota el títol de «La Formació Professional a Catalunya Avui» hi hagi hagut una sessió dedicada a Formació Professional i Autonomia.<sup>1</sup>

Quan fa pocs dies constàvem tot un seguit de deficiències estructurals i conjunturals per part del MEC que impedié i, en alguns casos, encara impedeixen, el començament del curs redactàrem una mena de «memorial de greuges». Acabàvem el paper exigint una organització política i administrativa més àgil i més d'acord amb les necessitats de la Catalunya actual i explicitàvem que ens vàiem obligats a reclamar aquesta estructura ja avui, puix que els objectius de la FP difícilment podien ésser aconseguits sense la presència del professorat com a part implicada.

El sistema educatiu franquista, amb les seves connotacions de centralisme, burocratisme i autoritarisme, va suposar una indubtable reculada històrica, contrarestada només per la voluntat d'un poble que ha continuat mantenint vives les formes culturals pròpies. Davant la desnacionalització, la negació cultural i l'analfabetisme en la pròpia llengua, cal generar un projecte suggestiu, constructiu i dinàmic. Projecte que sigui expressiu dels interessos populars i nacionals de la nostra societat tantes vegades explicitats en mil i una forma de mobilització i al mateix temps capaços de generar una transformació de l'escola en sentit democràtic.

Cal aconseguir formes institucionals que permetin portar a terme aquesta trans-

formació, cosa per la qual cal aprofitar al màxim tant les iniciatives com els mitjans materials que tenim en aquest moment.

Malgrat les lluites de la població i dels sectors més conscienciats (moviment d'ensenyants, grups de pares, associacions de barri, àmbits culturals i professionals diversos, etc.), la centralització de les decisions, la dependència total de l'Administració local respecte a les organitzacions de l'Estat i la manca d'institucions representatives de la població han provocat un greu estat de coses que no afavoreix en absolut la necessària tranquil·litat d'ànim per resoldre els problemes educatius.

## L'Escola que volem

Per parlar de l'estructura administrativa de l'educació que defensem cal definir uns objectius clars de l'escola que volem i no al revés, és a dir, fent encaixar en una estructura administrativa rígida les propostes educatives.

A grans trets, perquè aquest tema no és pròpiament el que ens interessa aquí, podríem dir que el que volem és una escola que, com a resultat d'un procés d'unificació, donés a tots els nois i noies un mateix nivell de qualitat. Una escola articulada en un sistema escolar adequat a les necessitats i objectius generals, lligada a la realitat concreta que l'envolta i amb aspectes complementaris tan importants com la coeducació, la laïcitat, la pluralitat ideològica, la unificació del segon ensenyament, la gratuïtat, etc., i on puguin treballar tots els mestres sense exclusions per motius extraprofessionals.

Això, a grans trets, en el camp de la FP significaria:

1. Aquest article ha estat elaborat a partir de la ponència presentada en aquest Simposium.

a) Un ensenyament superador de l'actual divisió BUP «versus» FP.

Malgrat l'aparent «unificació dintre la polivalència» que expressen els principis de la Llei General d'Educació, la realitat és que veiem en l'ensenyament mitjà dues línies separades entre elles i concebudes l'una com a teòrica i abstracta i l'altra com a continuadora d'aquell antic sentit d'aprenentatge d'un ofici.

b) L'Ensenyament Mitjà també ha d'ésser un superador de les discriminacions resultants del diferent origen o de la classe a què es pertany.

c) L'Ensenyament Mitjà també ha d'ésser superador de l'altre contradicció inherent al sistema educatiu com a reflex del sistema capitalista que és la dualitat camp-ciutat.

### LA SEVA CONTRASTACIÓ AMB L'EXPERIÈNCIA ACUMULADA EN LA NOSTRA RELACIÓ AMB L'ADMINISTRACIÓ EDUCATIVA

Per si no fossin prou clares les raons de l'autonomia i la descentralització, aquesta és necessària també per raons internes d'eficàcia del sistema educatiu. Creiem que l'exposició d'un conjunt de falles de l'actual sistema administratiu ens serà útil per esbrinar el camí a seguir, encara que només sigui per saber el que no ha de fer un sistema autònom.

Sense pretensions de ser exhaustius, podríem assenyalar a grans trets les disfuncions existents i agrupar-les per conceptes amplis. Podríem fer la següent relació:



### A) A NIVELL DE MARC LEGISLATIU I D'ORDENACIÓ ACADEMICA

Podem destacar:

A.1) Els plans d'estudi i tota la vida docent de les nostres escoles ens donen, a estudiants i professors, la nostra realitat des de fora. El fet que l'Administració només hagi reconegut l'estat i la província l'incapacita per assolir el fet nacional català, ja que aquesta freda estructura està constituïda expressament per a negar-lo. Catalunya mai no ha existit per a l'Administració.

Les conseqüències són evidents i conegudes per tothom: la programació no tan sols s'allunya sinó que nega la necessària interrelació entre escola i medi social, geogràfic i cultural. L'estructura fortament centralitzada té com a finalitat controlar, uniformar i reprimir tot allò que de propi tenen les diferents nacionalitats i regions que componen l'Estat Espanyol.

Quantitat de disposicions i decrets s'han dictat sense el més mínim respecte a les diferents nacionalitats i regions. Perjudicant a tots per no beneficiar ningú, l'afany uniformitzador del MEC s'ha plasmat en totes i cada una de les seves disposicions. (Aquest afany d'uniformitat vindria donat per assegurar «el control», finalitat última i que tindria la seva raó d'existència en la permanent desconfiança de tot allò que sorgís fora de l'administració central). Les darreres disposicions i normes sobre l'ordenació dels estudis nocturns és un exemple ben clar d'aquesta línia d'actuació que podríem sintetitzar en un «o per tots o per ningú». (Es veu que a Madrid no s'han assabentat que a Catalunya els estudis nocturns són una verdadera tradició i que l'any 72-73 representaven més del 50 % del total de l'alumnat i, malgrat no disposar de xifres, en aquest moment podríem dir que els nocturns representen més d'un 30 % de l'alumnat de FP i un percentatge més elevat si fem referència al segon grau. Però, resulta que a d'altres llocs ara comença a donar-se el fenomen i cal regular-ho, i com total es tracta d'un decret, doncs, ja està... i llestos.)

El bandejament de la llengua catalana, la seva ignorància, si més no, la tergiversació de tota la realitat cultural, històrica, humana i econòmica tindrien la seva expressió en els successius decrets sobre «lenguas nativas y vernáculos». Aquesta

**18** norma significa un prejudici notable, tant per als catalanoparlants com per als castellanoparlants, i es podria dir que són inadmissibles.

A.2) La divisió administrativa amb les anomenades «Delegaciones Provinciales» obeeix més a criteris polítics de control i fre que a l'oferiment d'assessorament i consulta al servei dels centres. Podríem dir que s'han invertit els termes i que en comptes de ser els centres els que justificassin la necessitat de les delegacions, són aquestes qui justifiquen les existències dels centres, només que sigui per posar inconvenients i pals a les rodes. A la FP estatal això és d'una evidència «meridiana». Els contactes directes dels centres amb el Patronat de Madrid solen funcionar mal que bé d'una forma regular i amb resultats acceptables, però quan s'ha d'incorporar l'«informe» de les Delegacions els afers es poden eternitzar.

Per això no ha de causar estranyesa que les delegacions siguin vistes per la gent com el paràsit obligat que actua de coixí més que de transmissor de les inquietuds generals i té com a finalitat neutralitzar la força potenciadora dels implicats en l'educació. Tot això a través de tot un seguit de burocràcia que ha d'aconseguir que els problemes no arribin a l'Administració general i que les reivindicacions restin bloquejades.

L'altra funció que «teòricament» pertoca a aquests organismes i que podríem englobar dintre de l'anomenada «inspec-

ció», a la FP pràcticament no existeix. Aquest és un element més del desprestigi que pateix l'ensenyament estatal accentuat, si és possible, en el cas de la FP, pel fet que no hi ha hagut cap mena de control de les mínimes condicions exigibles i legislades, ja sigui en el camp de la infraestructura i condicions dels centres, ja el dels continguts de l'ensenyament ofert. Aquesta manca de control constitueix un element més de degradació de l'actual FP.

Aquesta renúncia de l'Administració a assumir les responsabilitats mínimes que legalment li pertocuen i la manca de transparència en les seves poques actuacions àdhuc ha servit per distorsionar la necessària programació educativa, ja que ha fet impossible que per part d'organismes superiors es pugui programar a partir de xifres reals. La constatació del que diem la tindrem si consultem la llista de la capacitat dels centres que publica anualment la Delegació Provincial de Barcelona. El nombre de places de FP no respon en aquest paper a cap realitat i només a les «bones intencions» del funcionari autor del paper d'escolaritzar sobre el paper. Tan sols és tracta d'augmentar considerablement la capacitat de places de les escoles i afegir si cal especialitats i escoles que no existeixen. Però cal dir que d'aquest comportament hi ha un beneficiari principal que en el cas de la FP han estat les acadèmies privades de molt dubtosa qualitat i preus elevadíssims, les quals han vingut omplint els dèficits reals ignorats en els informes oficials.





El paper de defensora dels interessos privats que ha jugat fins ara l'Administració Central és palpable si observem a més a més el nivell d'actuació de l'Administració Pública en la promoció de centres oficials. Fins aquest any amb la creació del Patronat Ribas no s'ha creat a Barcelona ciutat cap plaça de FP i això que fa dos anys que aquest nivell és obligatori, arran d'un decret emanat del mateix Ministeri.

A Barcelona-ciutat hi continuen mancant 17.000 places<sup>1</sup> i l'única resposta que es coneix de l'Administració ha estat una amenaça de la Direcció General a l'Ajuntament de retirar els pocs centres que li pertoquen si aquest darrer no posa a disposició del Ministeri els terrenys adients. (No està massa clar que sigui l'Ajuntament qui ho ha de fer, ja que aquests centres segueixen pertanyent sempre a l'Estat. Segurament que exemples d'aquest tipus d'actuacions els trobem arreu de Catalunya.)

1. Tret de *La manca de places escolars d'ensenyament mitjà a Barcelona*, R. Amarós, J. J. Santolària, M. Subirats, Ed. Col·legi de Llicenciats.

## B) DISTRIBUCIÓ DE RECURSOS (I LA SEVA ASSIGNACIÓ ALS CENTRES)

B.1) Ja que parlem de construcció de nous centres, no serà de més denunciar la manca de planificació. I en el rar cas que existeixi, el que sí és evident és que rarament obeeix a les necessitats de la població. La fórmula emprada fins ara per aconseguir algun centre ha estat sempre a través dels camins «polítics» a què ens tenia acostumats el franquisme. Normalment la fórmula de la recomanació, l'amistat i els mèrits, junt a l'adhesió demostrada, han estat els determinants de la decisió.

Uns cops era l'alcalde qui d'acord amb els interessos dels grups de pressió locals (normalment l'oligarquia industrial i comercial de la població) aconseguia del Delegat Provincial o més normalment de Madrid, l'escola i les especialitats que els calia per fer mèrits polítics i aconseguir la perpetuació dels interessos del grup a qui devia el càrrec. (El successiu apartament de la FP per part dels grups econòmics més potents limitava aquest model a casos molt concrets i cada cop menors en nombre.)

D'altres vegades era sols l'ambició política del batlle qui en els seus esforços per ascendir dins l'escala política del sistema no dubtava de fer les antesales necessàries i incordiar «dintre d'un ordre» a les anomenades autoritats educatives. Això li permetia tenir contactes a alt nivell i fer-se veure a les altures. Si a més a més s'aconseguia l'escola, molt millor. El que sí aconseguia l'interessat en moltes ocasions era algun càrrec.

Com a resultat d'aquesta «planificació sui generis» tenim que algunes escoles i seccions només han existit al BOE i que les que estan en marxa arrosseguen tot un seguit de problemes notables; des de l'increment d'especialitats fins a les dotacions de materials necessaris, tot marxa amb una lentitud exasperant i sempre al lliure arbitri i criteri del Ministeri o equip polític que mani.

B.2) Tant o més arbitrari és l'assignació de recursos als centres que ja funcionen, que com a altres notes destacades presenta el centralisme i la irresponsabilitat amb què s'inverteixen. Els recursos centrals són bàsicament de dues classes:

20 Les subvencions que nodreixen el gros del pressupost de cada escola de FP i que és pot sintetitzar en personal, material, conservació i reparacions ordinàries, neteja i calefacció, comunicacions, material didàctic i mobiliari i equip d'oficina.

Les quantitats que es canalitzen per la Junta de Construccions i Equipament escolar i que pràcticament representen les inversions noves, ja siguin en edificacions ja sigui en material didàctic.

Diem arbitrari perquè la disposició d'aquests recursos «centrals» es fa sense cap criteri objectiu i racional, no hi ha una fórmula com la utilitzada en altres països democràtics (normalment una fórmula polinòmica). Aquesta arbitrarietat que avui regeix la distribució de fons és el que explica el fet que els càrrecs directius de cada escola no puguin dedicar-se, com caldria, a la tasca pedagògica i a l'organització del centre perquè estan angoixats per les visites constants a Madrid o fent papers demanant recursos. Sense aquesta pressió constant, pràcticament diària, la seva escola podria quedar marginada i això obliga a contínues visites de «pleiteu incondicional».

Diem centralisme o recursos centrals com a conseqüència del sistema fiscal, que és centralista, perquè la disposició d'aquests recursos correspon exclusivament a les autoritats del MEC.

Diem que la tercera nota que caracteritza el sistema de financiació actual de la FP és la d'una irresponsabilitat en l'assignació dels recursos, tant per l'arbitrarietat i la manca de controls polítics legals eficaços a nivell central, com també per l'arbitrarietat bastant considerable a nivell dels diferents centres. Com a conseqüència les escoles quan demanen recursos al MEC o al Patronat, parteixen de la regla que s'ha de demanar 3 o 5 per obtenir-ne 1. Llavors tothom es veu obligat a falsejar les seves necessitats davant del MEC, i el MEC parteix de la base que tota formulació de necessitats està automàticament falsejada. En resum, podem dir que el sistema de comunicació entre el MEC o Patronat i centres està absolutament falsejat per la forma absolutament centralista i autoritària que comporta la disposició de fons del MEC davant les peticions escolars amb el malversament de recursos i dèficits que això suposa.



Aquest sistema de finançament col·loca les províncies catalanes, amb l'excepció de Tarragona, als darrers llocs del «ranking» d'inversions del Ministeri. Crec que pot ser il·lustrativa la interpretació de les taules numèriques que s'inclouen en l'article que amb el títol de *Costes de funcionamiento en FP*, curs 75-76, publica el número 13 de la Revista de Formació Professional del MEC. Malgrat els equilibris que té el redactat i que intenta salvar la papereta, la fredor de les xifres és més que clara. Així veiem que, amb excepció d'aquelles províncies que tenen un règim fiscal autònom (Alaba i Navarra), Barcelona ocupa el darrer lloc quant a pesetes invertides segons nombre d'alumnes de FP estatal. D'una inversió mitjana a tot l'Estat de 23.346 ptes. alumne i any, les inversions a Barcelona, que totalitzaren 125 milions, signifiquen una mitjana de 9.944 ptes. (a Madrid l'inversió total és de 243 milions).

També és significatiu que les inversions per habitant de 15 a 19 anys és a Barcelona de 244 ptes. mentre la mitjana estatal és de 867 ptes.

En justícia també hem de dir que Tarragona és la «província» espanyola amb una taxa d'inversió oficial per habitant de 15 a 19 anys més alta, fet que potser es podria explicar per la presència d'un centre com la Universitat Laboral i/o per la vinculació dels alts càrrecs de la FP a nivell estatal a escoles oficials d'aquesta «província».

La mateixa revista intenta «treure ferro» a aquesta informació tot parlant de les

aportacions municipals i de la Diputació Provincial. Una vegada més podem parlar d'escolarització de peatge a Catalunya. (Veure taula d'inversions que s'inclou a l'esmentada revista, núm. 13, 2n. trimestre 1977, de FP del MEC). Una altra qüestió de la qual cal parlar és sota quins conceptes es lliuren les despeses de la FP. Per començar s'ha de dir que les despeses de personal signifiquen el 92,12 % del total de la inversió. (Aquest percentatge es reparteix entre un 81,73 % de pagaments a personal docent i 10,29 % de personal no docent). El 7 i escaig % restant es distribueix entre les altres partides que ja s'han esmentat i només cal explicar com és de prima la despesa de material didàctic, que representa un 4,42 %. Difícil resultarà la qualitat de l'ensenyament amb aquesta política d'inversions.

Caldria encara parlar de com i quina manera s'inverteixen aquests fons en el darrer esglaó que és l'escola.

I, finalment, la figura del director, que és la màxima autoritat de govern dins del centre i se'n ofereix configurat com el cap de la jerarquia burocràtica que el Ministeri envia a l'Escola (llevat d'excepcions).

Una mostra de la manca de criteris objectius i d'arbitrarietat amb què es concedeixen les dotacions, siguin de materials o de professors, és igual, ens el dona l'article de la revista, ja esmentada, quan diu:

«... con la finalidad de evaluar la necesidad de personal docente en los centros de nueva construcción se llevó a cabo una evaluación empírica del mismo, acudiendo

a un muestreo de grupos de centros con igual número de alumnado controlándose el número de ramas impartidas, la composición del alumnado según estudios diurnos y nocturnos y el profesorado. Las conclusiones obtenidas nos muestran que la variable personal docente depende claramente del número de alumnos, así como de su distribución en diurnos y nocturnos destacándose como poco relevante el número de ramas impartidas y acusando en conjunto una composición aleatoria bastante fuerte. Esta componente aleatoria se detecta al comprobarse que centros de idénticas características en cuanto al número de alumnos y composición en diurnos y nocturnos, alcanzan una cifra de profesorado discrepantes, en algunos casos, hasta en un 20 %.»

Després d'aquesta informació quasi oficial, no és estrany que si això passa a nivell de professors, no hi hagi manera de tenir personal subaltern on la variable que diuen «aleatòria» és encara més important. Així tenim nosaltres escoles sense cap bidell ni cap auxiliar administratiu. I citem aquest exemple només perquè ha estat el primer que ens ha vingut al cap, ja que hem patit fa molts pocs dies el problema de la matriculació de prop d'un miler d'alumnes sense cap administratiu.

C) Finalment ens caldria parlar de l'actual sistema de reclutament de professors.

El professorat permanent dels centres de FP apareix integrat en uns cossos de funcionaris d'àmbit estatal, i la seva selecció, així com el trasllat d'ensenyament, és fan i es decideixen al marge de l'Escola interessada en l'ensenyament d'aquests professions i segons mètodes de selecció que són propis del funcionament burocràtic. Aquests mètodes, limitats quasi exclusivament a les oposicions, han estat criticats des de tots els fronts per irracionals i acientífics.

És urgent en aquest sector posar en marxa mitjans de reclutament que no estiguin e nfunció d'una administració centralitzada i autoritària ni dels diferents sectors i cossos d'ensenyants, sinó de l'escola i dels seus usuaris actuals i futurs en el marc d'una política global per al conjunt de l'ensenyament, elaborada i executada per les nostres institucions autonòmiques.



## 22 L'ALTERNATIVA AUTONÒMICA

Es evident que l'alternativa per a la FP no pot anar desvinculada de la necessària als altres nivells educatius ni d'una clarificació de la funció d'aquest tipus d'ensenyament dins del sistema educatiu i com a pont entre aquest i l'empresa.

Es per això que ens limitarem a assenyalar els aspectes generals que l'alternativa autonòmica per a l'ensenyament en general cal que reculli en funció de les exigències que es desprenen de l'organització, dins l'Autonomia, de la FP i també a apuntar idees per a l'organització concreta d'aquest nivell de forma descentralitzada.

No entrarem en d'altres aspectes que pel fet de ser fonamentals, com els financers, caldria tractar-los en un altre context.

El primer pas a donar serà el de «fer casar» els diferents nivells de descentralització amb les diferents funcions que cal que assumeixi tot sistema educatiu.

Es tractarà de definir un doble marc:

a) Una tipologia d'actuacions (planificació, informació, gestió, control.../ nivell de consulta, de decisió.../ aspectes pedagògics, tècnics, polítics, administratius... et cètera).

b) La seva incorporació a diferents àmbits de descentralització, els quals anirien des del centre escolar fins a l'Estat, passant pel barri, el municipi, els nivells intermedis —com podrien ser les comarques o les zones educatives— fins arribar a la Generalitat, a fi de poder situar cada un dels implicats en el procés educatiu en un possible lloc de participació.

Al costat d'això caldria que les atribucions dels organismes que s'hauran de crear als diferents nivells de descentralització comptin amb els recursos necessaris per assolir amb autonomia les seves responsabilitats.

De passada, recordem un parell de qüestions que caldrà tenir presents pel que fa a l'administració. El desprestigi de l'administració franquista no ens pot portar, per un moviment pendular, a oblidar l'important paper que té l'administració als diferents nivells en una perspectiva autonòmica. Per exemple, una FP descentralitzada necessitarà una «lleï marc» a nivell de l'Estat que haurà de promulgar l'administració central d'acord amb les diferents nacionalitats i regions a fi de possibilitar l'homogeneïtat de qualitat i l'equivalència de nivells i títols a tot l'Estat.

També cal recuperar el paper fonamental que l'administració local ha de jugar en una organització descentralitzada de l'ensenyament, especialment els ajuntaments elegits democràticament, que a Catalunya han tingut tanta importància en anteriors situacions autonòmiques, com a primer nivell de poder local en representació dels interessos de la població. El debat entorn a l'escolarització de qualitat i gratuïta serà un dels punts importants de les properes eleccions municipals.

Fins ara hem parlat i estudiat les causes que han produït l'actual estat de coses i també els objectius generals que les Institucions catalanes i democràtiques hauran d'intentar solucionar.

Convindria afegir algunes qüestions més:

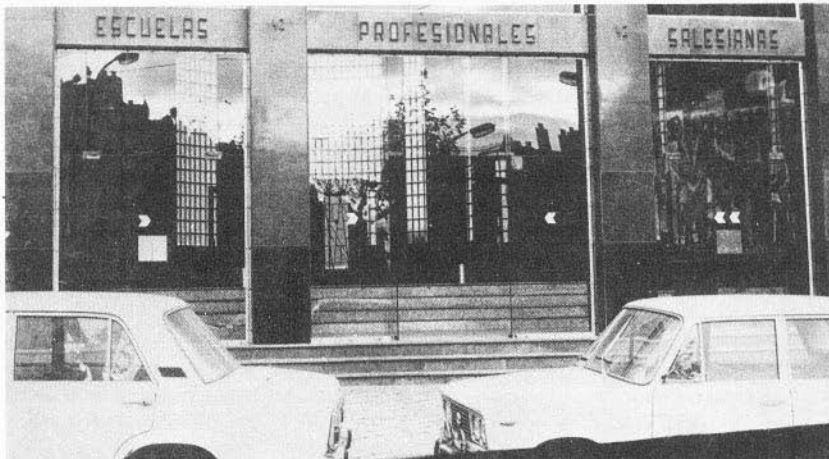



— ¿Com es portaran a terme aquestes solucions generals?

— Quines institucions ho faran?

Es tractarà, doncs, de parlar no del «què» cal fer sinó del «com» s'hauria de fer; per tal de poder disposar d'un model organitzatiu que signifiqui una alternativa institucional a l'actual estructura burocràtica i centralista.

Aquest projecte comporta fixar i definir les atribucions i competències dels poders públics (xarxa institucional) i lligar-los amb les distintes instàncies representatives de les forces socials participatives.

### **Algunes consideracions sobre el plantejament territorial dels Serveis Educatius**

A nivell territorial aquesta autonomia i democràcia han de quedar reflectides en la dissolució de les estructures departamentals i provincials i en el replantejament de les unitats bàsiques, municipals i comarcals. Recordem que, precisament, Catalunya té una peculiar organització humana basada en l'estructura comarcal.

En front de l'esquema clàssic del centralisme espanyol, fonamentat en la dualitat Estat-província, hauriem d'oposar-hi la de nació-comarca. Cal emprendre els estudis definitius que resolguin el conflicte de competències de planificació i gestió entre els necessaris organismes centrals de legislació i administració i els diferents nivells especials que puguin aparèixer. Des de l'enfortiment de super-comarques, regions, zones educatives o vegueries, fins a l'establiment d'un autèntic poder comarcal o d'una autonomia municipal o de barri que acostin cada vegada més els centres de decisió i execució als usuaris dels serveis educatius.

Forçosament, aquesta política de descentralització educativa haurà d'anar lligada amb la confecció d'un Pla General d'Ordrenació del Territori de tot Catalunya que contempli els altres serveis col·lectius (sanitat, transport...) i que limiti la coneguda tendència a la concentració a l'àrea de Barcelona. Pel cas de la FP, caldrà tenir en compte també estudis de distribució territorial com el de «Àreas de influencia de los centros de FP», l'ICE-UPB a l'àmbit de Catalunya i Balears i sobretot el treball a l'Àmbit de Territori del CCC.



El desenvolupament equilibrat de totes les comarques permetrà, en el camp de la FP, una autèntica diversificació d'especialitats que s'hauran de concertar forçosament amb les alternatives de desenvolupament econòmic i industrial de totes i cada una de les comarques del país.

El principi de descentralització ha de permetre que cada zona, comarca, sub-comarca, municipi, barri, etc., pugui especialitzar-se en allò que li sigui més convenient per tal de resoldre la seva problemàtica concreta.

Per acabar, cal assenyalar que en la FP caldrà, de forma especial, assegurar la participació, als diferents nivells, dels treballadors, empresaris i altres instàncies vinculades a la producció i ocupació.

Així, les centrals sindicals, els empresaris i el Ministeri de Treball hauran de participar i estaran vinculats als diferents nivells i formes diverses al control i decisió, pel que fa a la FP, sense que això suposi que la FP deixi de ser un nivell educatiu dependent de les instàncies responsables de l'ensenyament.

Així, a nivell comarcal, com a mínim seria fonamental la creació d'un consell comarcal per a la FP on participessin les centrals sindicals, empresaris i Ministeri de Treball amb els altres sectors directament implicats en l'ensenyament junt amb l'administració local. ■

**El Comissariat de Propaganda  
de la Generalitat de Catalunya  
va publicar, l'any 1937,**

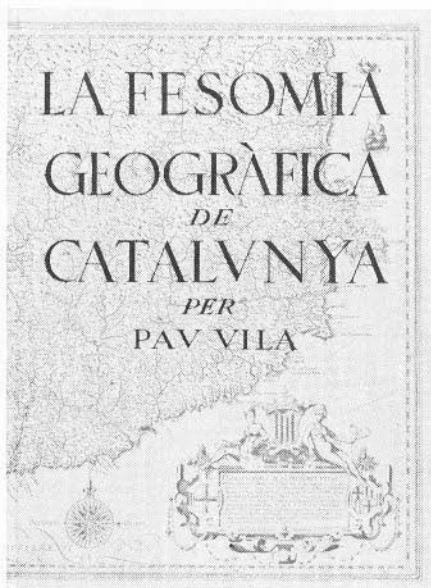

La  
fesomia  
geogràfica  
de  
Catalunya

per Pau Vila,

**destinat especialment  
als heroics combatents  
antifeixistes.**

Editorial Laia, encoratjada per l'ambit Ordenació del Territori del Congrés de Cultura Catalana publica, l'any 1977, el mateix text, amb il·lustracions fotogràfiques paral·leles, i una presentació d'Enric Lluch, professor de la Universitat Autònoma de Barcelona.



**editorial laia, s.a.**

Constitució, 18-20 - Tel. 332 84 08 - BARCELONA (14)

# *Deià; Escola Unitària i recerca lingüística*

**Experiències  
escolars**

25



A Deià, un poble de Mallorca d'uns quatre-cents habitants si fa no fa, mescla d'autòctons i d'estrangers que cerquen un lloc tranquil on viure, s'iniciava el curs 1972-73, amb l'arribada del nou mestre estatal, una experiència d'escola viva, possiblement tan desconeguda com creativa. No està exempta de certes contradiccions, però escapen en certa manera al marc concret de l'escola i qüestionen l'organització i la planificació —quan n'hi ha— de l'estructura educativa.

Per això, ara es dona a conèixer aquesta experiència que gira en torn de les tècniques Freinet, i que continua el seu propi camí en funció dels allots que es tenen davant.

Separar les activitats realitzades de l'organització general de la classe és perillós, perquè pot fer caure en les «formulettes» de la

didàctica mal aplicada i que no es planteja el paper de l'educació del nin i les relacions amb la societat.

De totes maneres, direm que aquesta escola tenia el curs passat 1976-77 vint-i-un nins i nines de primer fins a quart curs. En l'actualitat torna a tenir el mateix nombre. Ha conegut altres formes d'agrupació per raons administratives: així, el curs 1975-76 tenia 27 nins i nines de quart curs d'EGB fins a vuitè. O sia que motius burocràtics posen en perill el seu funcionament i la seva existència.

Aquestes pàgines es referiran a l'apartat de les activitats més destacables del camp de la llengua i deixarem per a una altra ocasió l'aspecte del treball en el camp de l'experiència plàstica, on també són molt notables els progressos creatius realitzats.

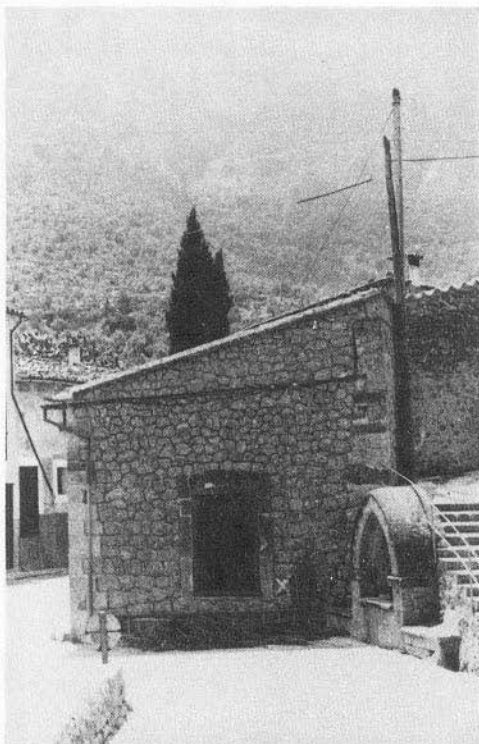

Una exposició de dibuixos i objectes de fang muntada i realitzada pels nins ens donen motiu per parlar amb el mestre Jaume Alberti, ja que els veritables autors no hi són en aquells moments; podem, però, veure i recollir les principals dades de l'experiència.

Cal afegir que aquest curs que hem començat és el primer que els alumnes tenen sense llibre de text en les Àrees de Llengua i Ciències. Només utilitzen el de Matemàtiques per la dificultat de construir el material adient, i encara «no sé —em manifesta el mestre— si de veritat hem tallat bé el cordó umbilical». Una objecció que també tenen present és que les experiències lingüístiques s'han fet en castellà i català, perquè dissortadament «a partir del cinquè curs d'EGB els estudis es fan a la nova escola estatal comarcal de Sòller on el castellà es predominant». Jo diria que hi és exclusiu!

### El llenguatge i la creativitat

Les passes que s'utilitzen a l'Escola Unitària de Deià per treballar el llenguatge tenen present les tècniques Freinet, però es pensa que cada tècnica necessita ser recreada i refeta en el nou lloc d'aplicació i a cada nova

situació, per això hi ha tot un treball i un ambient previs.

### 1. El nin, la llengua i el seu bocinet de món:

La primera tasca consisteix a entendre que cada nin entra a l'escola amb el «seu bocinet de món», i que cal potenciar-lo perquè a partir d'ell l'infant faci, refaci i remodeli. Per això calen unes eines i aquests instruments els ha de donar el mestre.

Aquest procés l'explica En Jaume dient: «Al principi només em limitava a convidar a s'alumne a escriure ses seves vivències. No parlava gens ni mica des nous continguts i formes expressives, i només alguns nins, prou rics lingüísticament, m'aconseguien encetar nous temes que no fossin els de cada dia de sa vida des poble (prou bons, però limitats si volies un treball més creador) o noves formes apartades de sa purament narrativa». «En aquests moments» —continua— «cada setmana convit i suggeresc, mai oblig, a experimentar un nou fons temàtic o una distinta forma lingüística.»

Així suggereix parlar, entre altres coses, de:

Contaminació,  
ecologia,  
rondallística popular,  
crítica social,  
la població on es viu,  
absurd,  
personificació de coses i de la naturalesa  
(animals i vegetals),  
qualitats personals,  
ciència ficció,  
doble personalitat,  
canvis en els contes clàssics...

Suggereix, a fi de treballar uns instruments determinats, escriure:

diàlegs: per al posterior estudi de l'eina del guió, del punt i coma, punt i a part, signes d'admiració, interrogació, parèntesi, etc...),  
metàfores: apropiades per a l'estudi de noms, verbs i col·locació sintàctica,  
poesies: rima, ritme, encadenament de paraules, etc.,  
embull de paraules (embadussaments): derivació i composició...,  
onomatopeies, augmentatius i diminutius,  
col·leccions lèxiques,  
definicions,  
descripcions: adjectius,  
narracions: verbs.

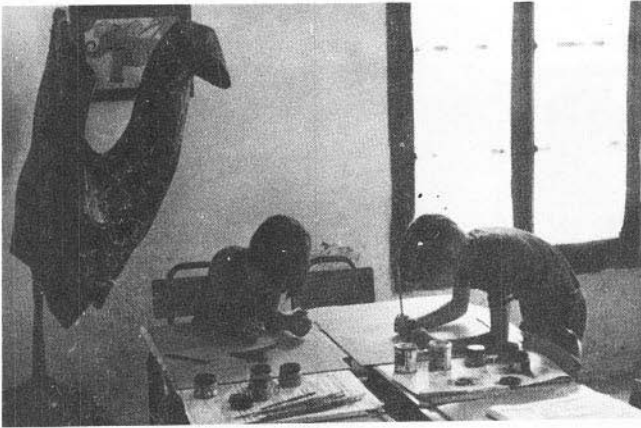

O sia, que el mestre, abans que els alumnes passin a escriure un text, els fa parlar del seu tros de món; treballa l'expressió i la comprensió.

També s'utilitzen, per al suggeriment de temes i formes, els nous llibres de la biblioteca, treballs anteriors de literats i d'altres nins de la classe (d'aquell curs o d'un altre). En una assemblea de classe els nins acordaren que el mestre també escrivís el seu propi text lliure. És un començament d'experimentació conjunta mestre-nin.

## 2. Selecció de treballs:

El dilluns de cada setmana es llegeixen els textos i es seleccionen, per publicar a la revista, tots aquells que passen la meitat dels vots totals de la classe.

Després, el mestre escull un text —el que considera més apropiat didàcticament— per treballar la correcció conjunta. Normalment acostuma a ser el text més votat.

## 3. Correcció conjunta.

**El treball de l'estructura de la llengua:**

El text escollit, no massa extens, és copiat a la pissarra pel mestre o per un alumne de calligrafia acceptable. Després, en discussió conjunta, es parla primer de les faltes ortogràfiques i després de l'estructuració: fer veure segons l'edat del grup, la repetició de paraules (substituir per sinònims); l'excés encadenament de frases amb la conjunció *i* per l'absència de punts; les comes i la subordinació de frases.

## VAMPIRS

Una vegada  
es vampir  
des camí  
va collir  
un tronc  
de romaní.

Es vampir  
des romaní  
va collir  
un conill.

Es vampir  
des conill  
va collir  
un cassolí.

Es cassolí  
va servir  
per pegar  
pes caperrí  
des vampir  
des camí.

Una poesia de versos encadenats,  
una sola rima i tema no suggerit:

Antoni Jaume (13 anys)

La Bona Vista nº 7 ( Curs 1975-76.

**28** Si el text fa especial referència a qualche regla ortogràfica que es pot aplicar a altres casos, s'inclou una noteta normativa marginal.

Les altres redaccions es corregeixen particularment.

#### 4. La utilització pràctica de les eines: la revista escolar:

La revista escolar potencia un interès per escriure textos i per llegir-los. És un element més que fa veure com la comunicació escrita és possible o enriquidora, i fins i tot agradable.

La revista té un Consell de Redacció que s'encarrega d'administrar, escollir i admetre o no altres tipus de treballs.

La impressió, des de fa dos o tres cursos, és feta pels alumnes amb la tècnica de la gelatina. La compaginació i les pàgines interiors són cosides i supervisades com a un treball més de taller.

Menció especial mereixen la portada i la contraportada de les revistes per la directa relació i aplicació de les tècniques d'experimentació plàstica. D'elles s'han arribat a fer uns dibuixos d'una alta creativitat, combinant a més a més, impressió en suro, relleu de pintures de cera, glicerina i retolador.

Finalment, s'efectua la distribució, venda i correspondència que es fa a Deià, a centres escolars i a mestres interessats.

Les dues revistes sortides al llarg d'aquests cinc cursos han estat: «La Bona Vista», feta principalment pels nins de la Segona Etapa d'EGB; i l'actual «Sa Barrera Rompuda», corresponent als quatre primers nivells i amb una tirada de 100-130 exemplars.

#### 5. La biblioteca escolar com a enriquiment del llenguatge i com a font d'innovació per als nens:

En Jaume Albertí em comenta la gran ajuda que ha significat per al coneixement de noves formes d'expressió i comunicació el fet de la formació i utilització de la biblioteca escolar a través de l'estimulació de les lectures dels llibres.

Abans d'incorporar un nou llibre, ell ja el s'ha llegit i mastegat. Les passades constants per les llibrerias especialitzades en temàtica infantil ajuden molt a renovar els llibres.

De cada volum en fa la presentació —per tal

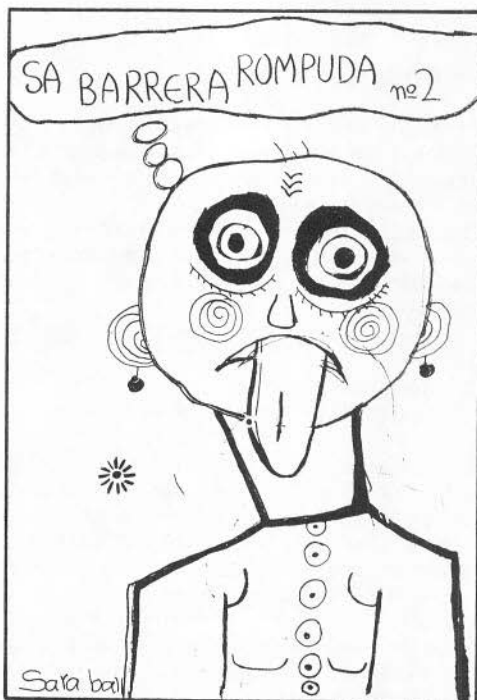

Un tema de l'absurd, que et recorda els guions dels Germans Marx o les sortides lingüístiques de Tip i Coll:

LLIÇÓ II: LA GALLINA, pel famós científic Von Leonidas Pentolf, es qui va fer es viatge a Marte.

La gallina comú(gallinis empardalatis hovipis) és un mamífer. Se reproduïx per canteranos: dins cada canterano surt un ase que llavors se teparà d'una tela de seda comprada a "Galerías Preciados" i farà se metamorfosi. Una gallina té ales d'avió i cada mes les hi han de tallar. Se dormen de dia perquè es pes vespre que fan canteranos. Per a tenir gallines has de preparar moltes coses perquè són molt delicades. Primer lis fas una cambra dins la casa, amb estufa, i televisió perquè si no no fan canteranos. Llavors, de dia, les afixes dins un llit de matrimoni; si són moltes lis prepares abans una botella d'aigua calenta, lis cantes un no-ni-no (encara que sigui un rock lis agrada perquè ja sabem com es sa jovintut d'avui). Si dels canteranos no surten ases, les pots muryir. Quan se moren se tiren dins esfoa i la cendra amb pixat d'ovella és molt bona. Ara ja vos he dit lo més imprescindible de la gallina i sa lliçó III, si Déu vol, vos xerrarà del gall.

que la biblioteca sia un element viu— i un nin de la classe en dóna la seva opinió. El mestre m'afegeix: «Jo el present i el rif entre els nombrosos brassos enlaire i es pròxim dia s'alumne afortunat el comenta. A continuació, entre tots analitzam sa seva lectura oral.» ... «A s'hora de comprar es llibre hi juga molt sa intuïció de sa primera ullada, però amb el temps he arribat a tenir en compte una sèrie d'elements...». Els més importants són:

La temàtica i forma lingüística, que després ajudarà el nen a inventar el text lliure;  
el lèxic apropiat;  
la grandària de la lletra;  
el dibuix, que amb el contingut expressiu o pictòric l'ajuda a cultivar noves tècniques plàstiques;  
el format (grandària i resistència);  
i, en definitiva, per a quina edat.

El funcionament de la biblioteca és simple: a base de dos alumnes-bibliotecaris elegits que controlen la sortida i tornada dels volums. Entre tots els alumnes redacten un reglament intern sobre el temps de préstec, quantitat de llibres a dur-se'n i mesures a prendre en cas de pèrdua o greu deteriorament. Els nins i el mestre també aporten llibres i còmics propis a la biblioteca durant tot un curs.

### Reflexions finals

Per acabar, el propi mestre valora la seva

## Experiències escolars 29



Demià Heine (11 anys)  
La Bona Vista nº 6. Curs 1975-76.

experiència: «El text lliure pot ser d'una riquesa sorprenent, si, paral·lelament, es potencia la creativitat amb el joc que ens poden oferir les distintes branques estilístiques i si, paral·lelament, la llibertat del contingut té totes les portes obertes. De vegades, la redacció és principi de discussió i reflexió per al mestre, que veu criticada la seva tasca; mirall per al poble o barri, al qual li són recordades les necessitats; atenció per als pares davant una punyent problemàtica familiar..., i moltíssimes vegades la redacció és només el plaer de jugar amb l'absurd i la fantasia, d'escoltar amb satisfacció les rialles dels companys que accepten amb gust tot el que sigui comicitat.

En l'acceptabilitat d'un mètode crec que hi juguen molts de factors: l'entusiasme que hi sent el mestre; les circumstàncies socio-político-culturals que envolten l'escola; el grau de culturalització de l'alumne; el règim intern de l'escola... No crec en mètodes-meta, estables i únics, ni tampoc que el text lliure sia, com a mètode, millor en quantitat i qualitat d'aprenentatge, però sí que indubtablement porta un enriquiment convivencial que ens ha fet riure força i hem après un poquet, només un poquet, a escoltar-nos i a donar cabdal importància a la creativitat i llibertat personals.»

Mallorca, octubre 1977.

Ramon BASSA

# MATEMÀTIQUES A 2n. NIVELL

## Didàctica de la numeració i coneixement del nombre

### Material:

Paper i llapis.

Pedretes, boles, bitllets (material comptable), trossos de paper de diari, bosses de plàstic, saquets de roba i capsas de cartró. Reglets de colors ampliat amb plaques i cubs de cada base.

● El paper per escriure serà blanc primer, però més endavant tindrà gravada una taula com la de la fig. 1.

A la primera columna de la dreta hi ha una E, que vol dir que és la columna dels elements solts; a la segona hi ha una P, és la dels paquets; la tercera té una B, és la de les bosses; la de la S és la dels sacs i la C és la de les capsas.

La taula queda oberta per l'esquerra per tal de poder afegir, en cas de necessitat, altres embolcallis més grossos que poden inventar els nois.

● Els reglets són uns jocs de barretes de fusta de secció quadrada i de deu llargades diferents, segons el nombre que representen. A cada llargada li correspon un color i una lletra. Així

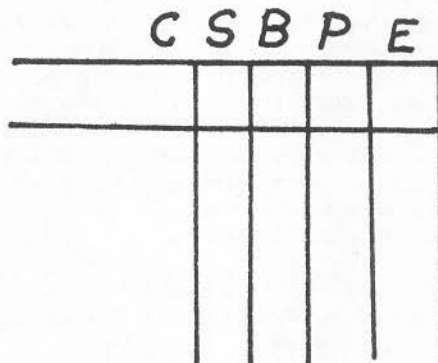

fig 1

- B**  És un cub d'un cm. d'aresta i correspon a l'1. És blanc
- R**  Té dos cm. de llargada, correspon al 2 i és roig
- V**  Té tres cm. Correspon al 3 i és verd clar
- r**  Té quatre cm. de llargada. Correspon al 4 i és rosa
- G**  Té cinc cm. Correspon al 5 i és groc
- v**  Té sis cm. Correspon al 6 i és verd fosc
- N**  Té set cm. Correspon al 7 i és negre
- M**  Té vuit cm. Correspon al 8 i és marró
- b**  Té nou cm. Correspon al 9 i és blau
- T**  Té deu cm. Correspon al 10 i és taronja



Les lletres que hi ha al davant de cada reglet serveixen per escriure els colors de forma abreujada.

Les plaques són quadrats de dimensions iguals a la llargada dels reglets del seu color, però sempre amb un gruix d'un centímetre.

I els cubs també són del color dels reglets, que tenen la mateixa llargada que l'aresta respectiva.

Convé que hi hagi abundància de peces d'aquesta mena, més de reglets que de plaques i més d'aquestes que de cubs.

### Notació de quantitats

Es suposa que els nens ja coneixen les deu primeres xifres com a representants del cardinal d'un conjunt.

Es dona a cada nen un grapat de pedres (bitllets o qualsevol cosa comptable), que anomenarem elements, i paper de diari, tot dient-los que facin paquets de cinc o de tres pedres i que apuntin el nombre de pedres que no puguin posar a l'últim paquet. Després se'ls dona les bosses de plàstic i se'ls diu que posin a cada bossa tants paquets dels que han fet com pedres han posat a cada paquet i que apuntin el nombre de paquets que han sobrat. Finalment, se'ls dona els saquets de roba i han de fer amb les bosses igual que han fet amb els paquets, i així successivament donant-els, si cal, capsos o altres embolcalls més grossos que es poden inventar. Sempre han d'apuntar el nombre de bosses, sacs, capsos, etc., en el paper. Després se'ls proposa que ho passin a la taula de la figu-

C	S	B	P	E
	$5^3$	$5^2$	$5^1$	$5^0$

fig 2

ra 1 i que posin a les caselles de dalt el nombre de pedres que han posat a cada paquet. A la columna E han d'escriure el nombre de pedres que han sobrat, en la P els paquets, en la B les bosses...

Seguidament s'ha de provocar conversa en la qual es demana el nombre d'elements que hi ha a dins de cada embolcall, així com les classes d'embolcalls que hi ha a dins de cada un d'ells.

Aquest exercici cal fer-lo moltes vegades, procurant que els nens treballin amb bases diferents.

Quan se'ls fa treballar en una base determinada pel mestre, se'ls pot donar la taula amb les caselles de dalt omplertes en forma de potències, per exemple la base cinc (fig. 2). Això no vol dir que se'ls hagi d'explicar les potències, però se'ls pot dir que el nombre petit indica les classes d'embolcalls que hi ha a cada columna:  $5^0$  vol dir que no hi ha cap embolcall, per això és la columna dels elements solts. A  $5^1$  sols hi han paquets. A  $5^2$  hi ha bosses, però com que a dins de cada bossa només hi ha paquets, en aquesta columna hi ha dues classes d'embolcall. A  $5^3$  hi ha sacs, però a dins dels sacs hi ha bosses i a dins de les bosses hi ha paquets, per tant a  $5^3$  corresponen tres classes d'embolcalls.

Aquest tipus de notació fa que els nens es vagin familiaritzant amb les notacions de les potències que ja treballaran més endavant.

### Coneixement del nombre amb els reglets

Quan ja han adquirit un cert automatisme es pot passar a fer exercicis amb els reglets de colors.

Si es vol treballar amb base quatre, només es donen els reglets blanc, roig, verd clar i rosa; si es vol treballar amb base set es donaran a més el groc, el verd fosc i el negre i només les plaques i cubs del color de la base que es treballi.

Els nens han de fer un tren amb un grapat de reglets; damunt d'aquest tren hi posen un altre tren format amb reglets del color de la base i al final, perquè tingui la mateixa llargada que el de sota, hi col·loquen el reglet més gros que puguin. Després els separen i han de substituir els reglets base per plaques base i aquestes per cubs, si és que es pot.

32 Finalment faran la notació en la taula, que serà com la fig. 3.

Les notacions fetes tant amb els paquets i bosses com amb els reglets, cal que es llegeixin dient, per exemple, dos sacs, una bossa, tres paquets i dos elements, si fos el 2 1 3 2; o bé, quatre cubs, dos reglets i un verd clar, si fos el 4 2 3.

Posteriorment s'introduirà la base deu que es treballarà simultàniament, però amb més insistència, i amb les nomenclatures d'unitats, desenes, centenes, milers...

A poc a poc es deixaran les taules per tal d'acostumar els nens a la posició correcta de les xifres.

Quan els trens de reglets són massa llargs, els nens busquen grups de reglets equivalents a deu, vint..., els substitueixen per reglets base, els van separant del tren, els posen l'un al costat de l'altre i fan plaques rectangulars. Segons l'amplada de les plaques, sense comptar, i buscant el reglet del color que fa l'amplada troben la xifra de les desenes.

Quan els surt una placa quadrada la substitueixen per una de massissa i és la xifra de les centenes (fig. 4).

Si surt més d'una placa, es posa l'una damunt de l'altra i la xifra de les centenes vindrà donada pel color del reglet que bo i dret té la mateixa alçada que la pila de plaques.

Els reglets serveixen molt adequadament per fer composicions i descomposicions, a base de sumes primer i després de restes.

Es tracta de fer trens equivalents de reglets, expressant primer el nombre que val el tren i després en forma de sumes (fraccionant el tren) i al revés.

Quan es fan servir tots els reglets (base deu) per fer notacions, ja s'ha de començar a fer composicions dels nombres usant en les notacions els signes = i +.

Primer es pot començar, com a primer nivell, per escriure les equivalències amb les inicials dels colors, amb quantitats petites (fins al 19)

així: v + G = T + B

o bé: b + b = T + M

i després amb xifres: 6 + 5 = 11; 9 + 9 = 18.

Va molt bé tenir un cartell de referència a la classe on hi hagin pintats els reglets amb les lletres dels colors al davant i amb els nombres corresponents a l'altra banda procurant escriure el deu amb el zero puntejat (1 ) per tal d'indicar que és el reglet base i que el nombre d'aquests reglets s'ha d'escriure en el segon lloc començant per la dreta; en canvi la xifra zero, puntejada, s'ha de substituir per la xifra que indiqui el color

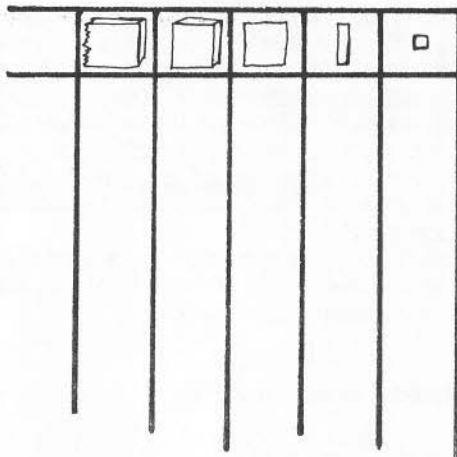

Fig. 3

del reglet que l'acompanyi, quan l'acompanyi. Més tard es faran composicions de nombres superiors a vint. Les composicions més senzilles es faran per colors; per exemple el 40 + 6, que són quatre reglets de color taronja i un de verd fosc, que donen el 46.

Les nocions de parells i senars les poden adquirir si se'ls fa notar que són parells els nombres que es poden convertir en trens de color roig i que són senars els que, en intentar-ho, al final hi han de posar una blanca. Ells mateixos aniran descobrint altres propietats d'aquests tipus de nombres.

És interessant fer-los fer trens d'un sol color a sobre d'un nombre que se'ls proposa. Així sense necessitat de dir-ho van sabent múltiples dels deu primers nombres i van descobrint criteris per obtenir-los.

També són útils els exercicis de construir plaques rectangulars amb reglets d'un sol color i cobrir-les totalment per reglets travesers del color de l'amplada i després veure quan era el primer nombre. Per exemple: una placa de quatre reglets blaus es pot cobrir transversalment per una altra placa de nou reglets roses i el nombre que equival a cada placa és el 36. És una introducció a la commutativitat sense parlar de multiplicació.

Igualment aniran descobrint que amb les llargades d'alguns nombres no es poden fer plaques rectangulars. Són els nombres primers. Cal reforçar, però, la composició en unitats, desenes i centenes.

Al llarg del curs s'haurien de dominar el màxim de nombres del primer miler. Igualment

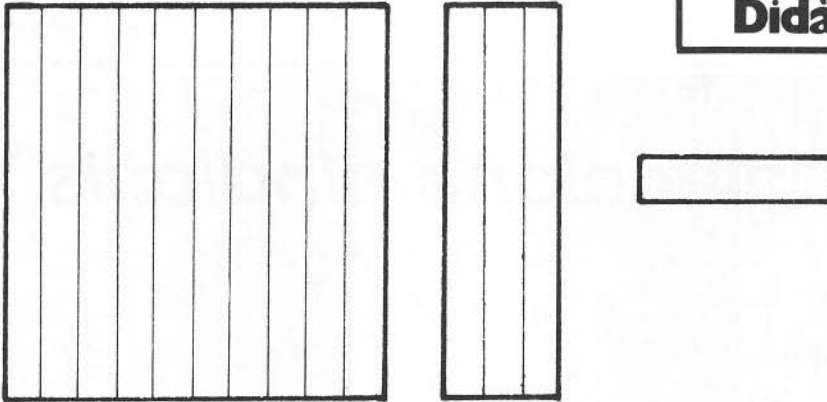

c.m.	d.m.	m.	c	d	u
			1	3	5

fig. 4

es treballarà la descomposició en forma de resta, sobretot des dels reglets, plaques o cubs superiors al nombre proposat. Exemples:

$$56 = 100 - 40 - 4 \qquad 225 = 300 - 70 - 5$$

$$400 = 1.000 - 600$$

Les manipulacions amb material comptable (les pedretes) fa que el noi des del nivell de la realitat concreta abstregui les idees de les agrupacions, i ha de comptar.

Les manipulacions amb els reglets suposen un nivell més gran d'abstracció, ja que forcen el noi a treballar amb cada nombre no com a suma d'unitats sinó com un tot, amb l'avantatge que encara el poden visualitzar i tocar,

i li permet copsar-ne les propietats. Així el set és una barra d'una llargada determinada i d'un color concret.

L'altre pas serà d'abstracció plena i es donarà quan el noi ja no necessiti els reglets perquè ja retingui el concepte de cada nombre i les seves propietats. És quan serà capaç de fer càlcul mental.

Aquests tres passos o nivells no van l'un darrera l'altre sinó que l'un s'aguanta en l'altre i es reforcen mútuament, de manera que s'han d'anar treballant tots tres alhora en cada aspecte o propietat dels nombres que es vol que assoleixin els nois.

## Les eleccions sindicals

*El BOE del 13 de desembre de 1977 va publicar el Reial Decret —que reproduïm a continuació— que regula les eleccions sindicals, i sobre el qual cal fer algunes observacions.*

*Cal remarcar que les eleccions sindicals es poden realitzar a tot tipus d'empreses, excepte als establiments militars; per tant, en el cas de l'ensenyament, a tot tipus d'escoles i institucions educatives, estatals i privades.*

*Aquesta normativa provisional està pensada sobretot per a les empreses grans i no respon als desigs majoritaris del moviment obrer i de les centrals sindicals. En el cas de l'ensenyament, tret de la Universitat i d'una minoria d'instituts i d'escoles, que compten amb més de 50 treballadors, la gran majoria està per sota d'aquesta xifra. Aquesta gran majoria, especialment llars d'infants i parvularis, tenen de 6 a 10 treballadors i en molts casos menys de 6. En el primer cas, segons la normativa, es poden realitzar les eleccions sindicals si la majoria dels treballadors així ho decideix; però en el cas segon, o sigui, en els centres de menys de 6 treballadors, queden fora de la normativa, com ja passava en les lleis que regulaven les eleccions verticalistes dels anys 1971 i 1975. Aquests centres, doncs, queden sense representació legal i resten, per tant, marginats de la Llei. Caldrà trobar les formes per corregir aquesta discriminació, pensant que la majoria d'aquests treballadors són els que estan en pitjors condicions laborals i professionals.*

*En el cas d'empreses que tenen diversos centres d'ensenyament, es constituirà, sempre segons el Decret, un sol Comitè d'Empresa si cadascun d'aquests centres té menys de 50 treballadors i tots sumats en tenen més de 50. En aquest cas, la normativa que comentem no regula la lògica representativitat per centre de treball. A l'hora de fer les candidatures, donada aquesta situació, haurem de comptar que tinguin la necessària representació proporcional per centres de treball, així com l'obligada proporció per grups professionals (tècnics i administratius, per un costat, i especialistes i treballadors sense qualificar, per l'altre).*

*Quant a les dates per realitzar les eleccions sindicals a l'ensenyament, a part que es poden realitzar ja des d'ara, si els treballadors ho decideixen així, s'espera una convocatòria unitària de totes les centrals sindicals.*

# TEXT OFICIAL DE LA NORMATIVA DE LES ELECCIONS SINDICALS\*

*Reial Decret 3149/1977, del 6 de desembre, sobre elecció de representants dels treballadors en les empreses.*

La Llei dinou/mil nou-cents setanta-set, sobre regulació del dret d'associació sindical, va consagrar la protecció de la llibertat sindical dels treballadors i empresaris per a la defensa dels seus interessos respectius.

El Reial Decret-Llei trenta-u/mil nou-cents setanta-set, de dos de juny, va posar fi a la sindicació obligatòria d'empresaris, tècnics i treballadors, i va atorgar al govern, en la seva disposició addicional segona, la facultat d'adaptar els preceptes de la Llei dos/mil nou-cents setanta-u, de disset de febrer, i de qualsevol altra disposició de naturalesa o incidència sindical, que resultessin alterades per les noves normes.

Emparat en aquesta disposició addicional segona, el present Reial Decret té una doble finalitat:

- a. Suprimir institucions que són incompatibles amb els principis, normes i tractats ara vigents, la qual cosa es fa amb un propòsit immediat i definitiu.
- b. Posar a la disposició de treballadors i empresaris, com també de les Associacions sindicals, el dispositiu indispensable per tal d'omplir els buits que es puguin produir.

Amb tot, el segon objectiu assenyalat es considera aquí de forma exclusivament provisional i transitòria, ja que són les Corts les que establiran en el moment oportú les regles jurídiques de les eleccions dels representants dels treballadors, delimitaran el marc sindical adequat, orientaran la dinàmica de les unitats sindicals en l'àmbit de l'empresa i contemplaran els altres aspectes de la problemàtica laboral i sindical. Per això, la regulació que aquest Reial Decret articula d'òrgans representatius dels treballadors és transitòria, pensada només per a situacions en què resulti necessari disposar-ne.

Amb aquest Reial Decret es pretén, doncs, que els treballadors disposin, d'una banda, d'un marc jurídic per a l'elecció dels seus òrgans representatius en l'àmbit de l'Empresa i es vol, de l'altra, que la validesa jurídica d'aquests òrgans quedi supeditada al compliment estricte de les normes fixades aquí, amb la finalitat d'assegurar les garanties democràtiques de l'elecció. I tot això de forma interina i fins que les Corts examinin el corresponent Projecte de Llei.

## Article primer

El Comitè Executiu Sindical, el Congrés Sindical, els Consells Sindicals, els Consells de Treballadors i Tècnics, els Consells d'Empresaris i els Consells Econòmic-Socials Sindicals de l'Organització Sindi-

\* BOE, 13 de desembre 1977.

cal, reconeguts en la Llei dos/mil nou-cents setanta-u, de disset de febrer, es declaren extingits.

#### Article segon

Les Unions de Treballadors i Tècnics es declaren extingides, i cessen, per tant, en les seves funcions tots els seus òrgans de govern.

#### Article tercer

Primer. L'elecció dels òrgans representatius dels treballadors en el si de l'Empresa es verificarà conforme a allò que en el seu dia es disposi mitjançant Llei votada a les Corts.

Segon. No obstant això, fins que en virtut d'aquesta Llei s'elegeixin aquests òrgans representatius i quan resulti necessari en una Empresa aquesta representació, aquesta es constituirà d'acord amb les normes que, amb caràcter transitori i provisional, s'articulen en el present Reial Decret.

Tercer. Fins que no es constitueixi aquesta representació, bé per mitjà d'aquestes normes de caràcter transitori, o bé en funció de les que disposi en el seu cas la Llei, els actuals Enllaços i Jurats d'Empresa continuaran exercint les funcions que tenen atribuïdes.

#### Article quart

Primer. En l'àmbit d'aplicació d'aquest Reial Decret s'hi podran incloure totes les Empreses privades o públiques, industrials, comercials o de serveis, llevat dels establiments militars.

Segon. Als efectes del present Reial Decret, s'entendrà per treballador, si no es fa menció expressa d'una altra qualificació, el que tingui la condició de treballador fix a l'Empresa.

Tercer. Així mateix, tota referència del Reial Decret als Comitès d'Empresa s'entèn fet igualment als Comitès de Centres de Treball on aquests s'hagin de constituir, d'acord amb el que s'estableix en aquest Reial Decret.

#### Article cinquè

Primer. En les Empreses o centres de treball que ocupin entre onze i cinquanta treballadors hi haurà Delegats de Personal. Igualment hi podrà haver un Delegat de Personal en aquelles empreses que comptin entre sis i deu treballadors, si així ho decideix la majoria dels treballadors de l'Empresa.

Segon. Es constituirà Comitè d'Empresa en aquelles empreses o centres de treball que comptin amb més de cinquanta treballadors.

Tercer. Si una Empresa tingués en una província diversos centres de treball i cap d'ells ocupés més de cinquanta treballadors, però si s'arribés a aquest nombre en la totalitat dels Centres, es constituirà un sol Comitè d'Empresa, en els termes que es fixen en l'article sisè d'aquest Reial Decret, el qual ostentarà la representació de la totalitat dels treballadors de la província, sense coexistir amb Delegats de Personal.

#### Article sisè

Primer. El nombre de Delegats de Personal serà el següent:

D'11 a 25 treballadors . . . 1

De 26 a 50 treballadors . . . 3

Segon. El nombre de membres del Comitè d'Empresa es determinarà d'acord amb l'escala següent:

De 51 a 100 treballadors . . . 5

De 101 a 250 treballadors . . . 13

De 251 a 500 treballadors . . . 17

De 751 a 1.000 treballadors . . . 21

De mil endavant, tres més per cada mil o fracció, amb un màxim de quaranta-vuit.

#### Article setè

Els Delegats de Personal i els Comitès d'Empresa són els representants dels treballadors davant d'ella, defensen els seus interessos i tenen capacitat legal per a la negociació col·lectiva, sense perjudici de les accions que en aquest camp puguin exercir els Sindicats de Treballadors.

#### Article vuitè

En les empreses o centres de treball que

ocupin un nombre de treballadors eventuals o temporers no inferior al vint per cent de la totalitat de la plantilla, aquests podran elegir entre ells Delegats de Personal en nombre d'un per cada vint-i-cinc o fracció, que els representin davant l'Empresa. Aquesta representació s'entèn sense perjudici de la normal a l'Empresa, composta d'acord amb els criteris de l'article sisè.

Serán designats Delegats els treballadors que tinguin caràcter d'eventuals i que obtinguin en l'elecció un nombre més gran de vots, d'acord amb el procediment que regeix en les Empreses de fins dos-cents cinquanta treballadors. En cas d'empat la designació recaurà en el treballador de més edat.

### Article novè

Primer. En els centres de treball de més de dos-cents cinquanta treballadors fixos, l'Empresa, d'acord amb els Sindicats de Treballadors suficientment representatius, convocarà l'elecció i habilitarà els mitjans precisos per al seu desenrotllament.

Segon. En els centres de treball de menys de dos-cents cinquanta treballadors fixos, l'Empresa, a iniciativa dels Sindicats de Treballadors suficientment representatius o a petició escrita de la majoria dels treballadors, convocarà l'elecció i habilitarà els mitjans precisos per al seu desenrotllament.

Tercer. En els dos casos, i en defecte d'acord sobre la convocatòria, decidirà el Delegat provincial de treball.

### Article desè

Es podran presentar candidats per a l'elecció de Delegats de Personal i de membres del Comitè d'Empresa pels Sindicats de Treballadors legalment constituïts, com també pels treballadors que avalin la seva candidatura amb un nombre de firmes del seu mateix Centre i Col·legi, equivalent, almenys, a tres vegades el nombre de llocs a cobrir.

### Article onzè

Tant per a l'elecció de Delegats de Personal com per a la de membres del Comi-

tè d'Empresa, seran electors tots els treballadors i elegibles els treballadors que hagin complert divuit anys i tinguin una antiguitat a l'Empresa no inferior als sis mesos.

### Article dotzè

En l'elecció per a Delegats de Personal cada elector podrà donar el seu veu a un nombre màxim d'aspirants equivalent al de llocs a cobrir entre els candidats proclamats. Resultaran elegits els que obtinguin el nombre més gran de vots. En cas d'empat, resultarà elegit el treballador de més antiguitat a l'Empresa.

### Article tretzè

Primer. En les Empreses de més de cinquanta treballadors el cens d'electors i elegibles es distribuirà en dos Col·legis: un integrat pels tècnics i administratius i l'altre pels obrers especialistes i obrers no qualificats. Els llocs del Comitè seran repartits proporcionalment, en cada Empresa, segons el nombre de treballadors que formen els dos Col·legis electorals esmentats.

Segon. En l'elecció a membres del Comitè d'Empresa, en aquells centres de treball de fins dos-cents cinquanta treballadors, cada treballador podrà donar el seu vot a un màxim d'aspirants fins d'un setanta-cinc per cent dels llocs a cobrir, entre els candidats proclamats, els quals figuraran ordenats alfabèticament en una sola llista. Seran elegits els que obtinguin el nombre més gran de vots. En cas d'empat, resultarà elegit el treballador d'antiguitat més gran en l'Empresa.

Tercer. En les eleccions a membres del Comitè d'Empresa en aquells centres de més de dos-cents cinquanta treballadors, l'elecció s'ajustarà als següents criteris:

a. Cada elector podrà donar el seu vot a una sola de les llistes presentades per als llocs del Comitè que corresponguin al seu Col·legi. Aquestes llistes hauran de contenir, com a mínim, tants noms com llocs a cobrir i fins un màxim del cinquanta per cent més d'aquests llocs. Cada elector optarà, dintre d'una llista, pels candidats

que prefereixi en nombre igual al de llocs, i ratllarà la resta.

**b.** Mitjançant el sistema de representació proporcional s'atribuirà a cada llista el nombre de llocs que li correspongui, conforme al quocient que resulti de dividir el nombre de votants pel de llocs a cobrir. Si hi ha llocs sobrants s'atribuiran a la llista o llistes que tinguin una resta més gran de vots.

**c.** Dintre de cada candidatura s'elegiran els que obtinguin un nombre més gran de vots i en cas d'empat a aquell que figuri en el lloc anterior a la llista.

#### Article catorzè

Primer. L'acord decisor de celebració de les eleccions es publicarà a la taula d'anuncis de l'Empresa i es remetrà a la Delegació Provincial de Treball.

Segon. El procés electoral es desenrotllarà de tal manera que entre la convocatòria i el dia de l'elecció hi hagi, almenys, vint dies.

#### Article quinzè

Primer. En l'Empresa o centres de treball es constituirà una Mesa per cada Col·legi de dos-cents cinquanta electors o fracció. Segon. La Mesa serà l'encarregada de vigilar tot el procés electoral, presidir la votació, realitzar l'escrutini, aixecar l'acta corresponent i resoldre qualsevol reclamació que es presenti.

Tercer. La Mesa estarà formada pel President, que serà el treballador més antic a l'Empresa i dos Vocals, que seran els electors d'edat més gran i més petita. Aquest últim actuarà de Secretari. Es designaran com a suplents aquells treballadors que segueixin als titulars de la Mesa en l'ordre indicat d'antiguitat o d'edat.

Quart. Cap dels components de la Mesa no podrà ser candidat, i en el cas de ser-ne, el substituirà a la Mesa el seu suplent.

Cinquè. Cada candidatura podrà nomenar un Interventor. Igualment l'Empresa podrà

designar un representant seu que assistirà a la votació i a l'escrutini.

#### Article setzè

Primer. La Mesa electoral sollicitarà de l'Empresa el cens laboral i confeccionarà, amb els mitjans que li haurà de facilitar l'Empresa, la llista d'electors. Aquesta es farà pública en la taula d'anuncis, per mitjà de la seva exposició durant un temps no inferior a vint-i-quatre hores.

Segon. La Mesa resoldrà qualsevol incidència o reclamació relativa a incusions o correccions que es presentin fins vint-i-quatre hores després d'haver finalitzat el termini d'exposició de la llista. Publicarà la llista definitiva dintre de las vint-i-quatre hores següents.

Tercer. A continuació, la Mesa determinarà el nombre de Delegats de Personal o membres del Comitè que hagin de ser elegits en aplicació d'allò que es disposa en els articles sisè i tretzè.

Quart. Els candidats hauran de ser presentats durant els nou dies següents a la publicació de la llista definitiva d'electors. La proclamació de candidats es farà quaranta vuit hores després de cloure's aquest termini i es publicarà en la taula d'anuncis referida. Contra l'acord de proclamació de candidats es podrà reclamar dintre de les vint-i-quatre hores, i la Mesa haurà de resoldre l'endemà.

Cinquè. Entre la proclamació de candidats i la votació es deixaran, almenys, dos dies.

#### Article dissetè

Primer. L'acte de la votació es realitzarà en el lloc de treball i durant la jornada laboral.

Segon. El vot serà lliure, secret i personal; es depositaran les paperetes en urnes tancades, amb plenes garanties per a l'autenticitat democràtica dels resultats de l'elecció.

Tercer. Immediatament després de celebrada la votació, la Mesa electoral procedirà públicament al recompte de vots, mitjançant la lectura per part del President i en veu alta de les papeletes.

Quart. Del resultat de l'escrutini s'aixe-



carà acta per triplicat, en la qual constaran, a més, la composició de la Mesa i les incidències hagudes i protestes, si n'hi ha, i la firmaran els seus components, els Interventors i el representant de l'Empresa, si n'hi ha.

Acte seguit, les Meses electorals d'una mateixa Empresa o Centre, en reunió conjunta, estendran l'acta comprensiva del resultat global.

Un exemplar de cada una d'aquestes actes es remetrà a l'Autoritat laboral, un altre a l'empresari i el tercer quedarà en poder del Comitè d'Empresa o Delegat de Personal.

El resultat de la votació es publicarà en la taula d'anuncis.

#### **Article divuitè**

Totes les qüestions que es plantegin durant el curs del procés electoral, i un cop pronunciada, si cal, la Mesa, es podran sotmetre a la decisió del Delegat provincial de Treball en el termini de dos dies, el qual resoldrà dintre dels tres següents.

#### **DISPOSICIÓ ADDICIONAL**

El Ministre de Treball disposarà allò que procedeixi per a l'execució dels tràmits que resultin necessaris durant el procés de dissolució de les Entitats Sindicals que queden extingides per aquest Reial Decret.

#### **DISPOSICIÓ TRANSITÒRIA**

Primer. Fins al moment en què la Llei a la qual es refereix l'article tercer disposi de forma definitiva les funcions i garanties dels Delegats de Personal i dels membres del Comitè d'Empresa, aquests exerciran les reconegudes als Enllaços i Jurats.

Segon. Els treballadors eventuais i temporers que hagin estat elegits com a Delegats gaudiran de les garanties indicades en el número anterior, bé que aquestes no podran desnaturalitzar en cap cas el caràcter eventual o temporer dels seus contractes de treball.

#### **DISPOSICIONS FINALS**

Primera. Es faculta el Ministre de Treball per dictar les disposicions precises exigides pel compliment del que es disposa en aquest Reial Decret.

Segona. Queden derogades les disposicions que s'oposin al que s'estableix en el Reial Decret present, el qual entrarà en vigor l'endemà de la seva publicació en el «Butlletí Oficial de l'Estat».

Donat a Madrid, el sis de desembre de mil nou-cents setanta-set.

**JOAN CARLES**

El Ministre de Treball  
Manuel Jiménez de Parga Cabrera

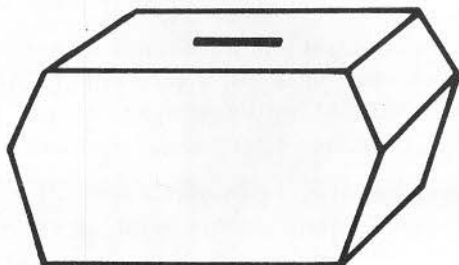

**CRIDA A LES ELECCIONS SINDICALS DE L'ENSENYAMENT \***

Els Sindicats i les Federacions de Treballadors de l'Ensenyament de les Centrals Sindicals UGT, SUTEC (CSUT), CC.OO, USO, STEC (SOC) i SU, davant la convocatòria d'eleccions sindicals generals dirigim conjuntament una crida a tots els treballadors de l'Ensenyament de Catalunya en els següents termes:

**1er. SOBRE ELS NOSTRES PROBLEMES COM A TREBALLADORS**

Els problemes i les necessitats que tenim com a treballadors de l'Ensenyament (mantenir el poder adquisitiu dels nostres sous, millorar les nostres condicions laborals i professionals, etc.) coincideixen plenament amb els problemes de tots els treballadors entre els quals es dona una coincidència total d'interessos. De la mateixa manera, les solucions a tots aquests problemes són, des del nostre punt de vista, coincidents.

Per això, i davant la falta d'unes organitzacions estables en tots els sectors de l'ensenyament que garanteixin la defensa i donin solucions a tota la nostra problemàtica, fem una crida a tothom per tal d'integrar-vos a les Federacions de Treballadors de l'Ensenyament que puguin oferir alternatives clares, concretes i també globals, perquè són les que de forma estable agrupen treballadors de tots els sectors laborals i són capaces de donar alternatives als problemes immediats en tots els sectors de l'ensenyament, com també a l'ensenyament en conjunt, tant a mig com a llarg termini.

**2on. PLURALITAT I UNITAT SINDICAL**

Tenim ben present que la pluralitat sindical és un fet, és a dir, que existeixen opcions sindicals diferents; en la mesura en què el país viu una nova situació s'han anat consolidant ja distintes centrals sindicals obreres. Aquesta divisió en centrals sindicals no ens impedeix, sinó que al contrari ens obliga, a multiplicar els esforços per tal d'aconseguir la UNITAT D'ACCIÓ entre elles.

Avui és absolutament necessària una informació i consciència sindical més gran. Per això, ens comprometem a dur a terme una CAMPANYA CONJUNTA DE CLARIFICACIÓ SINDICAL en l'ensenyament, per tal que cada treballador pugui, lliurement, entre les opcions que representem, elegir la seva.

És doblement important d'aclarir el panorama sindical, en tant que les Centrals Sindicals Obreres són organitzacions estables entorn a objectius clars i definits; d'altra banda, tant per la seva organització com per les funcions

\* Text rebut a la Redacció amb prec de publicació.

que exerceixen les Centrals Sindicals i Sindicats de classe, ens demarquem clarament de tots aquells sindicats i associacions estrictament corporativistes, que en moltes ocasions són sostingudes pel Govern o la mateixa Patronal i que ja han fet la seva aparició en el nostre sector, alhora que denunciem aquest recolzament governamental a aquest tipus de sindicats.

### **3er. ELECCIONS SINDICALS**

Amb la realització d'aquestes eleccions hem d'aconseguir l'exercici dels drets sindicals bàsics:

**DRET D'ASSEMBLEA EN EL CENTRE DE TREBALL.**

**ELECCIÓ LLIURE DELS NOSTRES REPRESENTANTS I OBTENCIÓ DE LES SEVES GARANTIES SINDICALS PLENES.**

**DRET D'ACTUACIÓ DE LES CENTRALS SINDICALS EN EL MARC DE L'EMPRESA.**

**DRETS GENERALS D'EXPRESSIÓ I DE VAGA.**

Considerem que el procés d'eleccions sindicals contribuirà a l'elecció d'organismes unitaris de negociació que responguin a les necessitats de representació dels treballadors de l'ensenyament.

**PARTIPEM TOTS EN LES ELECCIONS SINDICALS!**

**Afilia't als Sindicats i Centrals Sindicals de classe!**

**UGT, SUTEC (CSUT), CC.OO, USO, STEC (SOC) i SU**

Nota d'USTEC \*\*

El Sindicat d'Ensenyament USTEC no ha signat el document conjunt de les Centrals Sindicals a causa dels paràgrafs que criden a l'afiliació dels treballadors de l'ensenyament a les Centrals Sindicals obreres, ja que USTEC és un Sindicat autònom de l'Ensenyament i no té un lligam orgànic amb cap central obrera. Cridem, però, a participar en aquestes eleccions sindicals conjuntament amb la resta de Centrals Sindicals.

Adreces de les Centrals i Sindicats d'Ensenyament a Barcelona

CC.OO. d'Ensenyament: Rda. St. Pere 42, 2n. 2a.

CNT Ensenyament: Rda. St. Pere 26, 1r.

SU: Trafalgar 10, 2n. 1a. Tl. 317 14 41

SUTEC (CSUT): Bruc 46, pral. 1a. Tls. 301 17 08 - 54

STEC (SOC): Ausias Marc 35, 2n. 2a. Tl. 226 42 00

UGT (FETE): Tarragona 177. Tl. 325 59 08

USO Fed. d'Ensenyament: Reina Cristina 12, 2n. Tl. 318 07 40

USTEC: Rbla. Catalunya 8, 4t. Tls. 317 08 28 - 317 03 66

Assessoria Jurídica Laboral al servei de tots els treballadors de l'Ensenyament

Tots els dimarts i divendres de 6 a 9 als locals del Col·legi de Doctors i Llicenciats, Rambla Catalunya 8 (tl. 301 30 97), a càrrec de Ramon Plandiura i Jordi Agustí.

\*\* Nota d'USTEC rebuda a la Redacció, amb prec de publicació.

## 1.ª - ESCOLA OLOTINA D'ENSENYANTS

A les darreries del passat mes d'agost va tenir lloc a Olot la 1a. Escola Olotina d'Ensenyants. PERSPECTIVA ESCOLAR va demanar informació al grup d'ensenyants de La Garrotxa i ens han enviat un gros i interessant dossier de treball i una llarga informació publicada a la revista local «Olot-Misión» de la qual extreiem els aspectes més importants: «La idea de fer aquesta Escola Olotina d'Ensenyants va anar madurant a poc a poc. Diferents mestres es trobaven en diversos llocs i nivells (Assemblea, Congrés de Cultura Catalana, Mestres d'escoles estatals, d'escoles privades...). D'ací va sortir la idea de formar un grup d'ensenyants més ampli, obert a tot-hom qui volgués col·laborar-hi.

S'enviaren unes cartes a tots els mestres per convocar-los a una reunió per tal de plantejar la possibilitat de fer una escola d'estiu a la nostra Comarca. I val a dir que el grup que es va reunir era força petit.

Aquesta reunió fou la primera fita de la 1a. Escola Olotina d'Ensenyants; i així va posar-se fil a l'agulla. Es decidí dedicar-la al coneixement del nostre entorn per tal d'acostar l'escola a la vida de les persones i, així, millorar el nostre ensenyament.

L'elaboració del projecte de l'Escola va ésser molt laboriós. *Es dividí el tema en diferents aspectes que donessin una visió global i ben documentada del nostre entorn (Història, Literatura, Art, Sociologia, Ciències de la Natura, Folklore, ...).* A més, es van pensar altres qüestions complementàries, sempre relacionades amb l'escola: treballs de grup, tallers, xerrades...

El funcionament que s'havia previst és el següent: al matí, de 9 a 12, xerrades sobre diferents temes (història, ciències socials, art, literatura, folklore, ciències de la natura), intentant relacionar-les amb la nostra comarca. A la tarda, de 3 a 5, els participants s'agrupaven per nivells. S'intentava que d'aquest treball en grup sortissin uns continguts adaptats a les nostres escoles.

De 5 a 7 es realitzaren diversos tallers (cistelleria, fang, tècniques audiovisuals, manualitats, cants...) emprant sempre elements molt senzills a l'abast de l'escola i totalment adaptats als nois.

Al vespre es varen fer xerrades enfocades sobre diversos aspectes de l'ensenyament.

L'assistència a les xerrades fou massiva, però no podem dir el mateix quant al treball per nivells; aquest solament funcionà mentre va haver-hi una persona que se'n feia responsable, com és el cas del nivell de Parvulari. Val a dir que encara que els nivells de 1a. i 2a. etapa no van prendre el caire que s'esperava, es va decidir fer uns grups de treball que intentaran mantenir una certa continuïtat el proper hivern. Podem remarcar això com a punt molt positiu d'aquesta escola, car un dels objectius més representatius era el d'aconseguir una coordinació i un plantejament de treball a realitzar al llarg del nou curs.»

A nosaltres, només ens resta felicitar-los per la seva feina, tot desitjant que el treball d'equip durant el curs pugui portar-se a terme. A més, recomanem una ullada al dossier de material de treball d'aquesta escola d'estiu a tots els mestres d'aquí que desitgin fer una excursió a la Garrotxa.

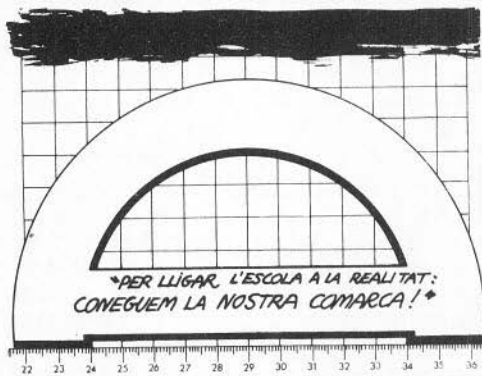

27 d'Agost -  
3 de Setembre del 1977

★ El dia 5 de desembre es va formar el primer govern de la Generalitat provisional, després de la guerra civil del 1936. La composició del nou govern, que presideix Josep Tarradellas, significa el reflex i l'equilibri de forces polítiques, que a partir de les eleccions del 15-J s'han donat a Catalunya. El càrrec de Conseller de Cultura i Ensenyament ha recaigut en la persona de Pere Pi-Sunyer, d'EDC, economista i fins fa pocs anys exiliat als EUA i Veneçuela.



★ El 27 de desembre de 1977, el Conseller d'Ensenyament i Cultura de la Generalitat, senyor Pere Pi-Sunyer, va rebre una delegació de «Rosa Sensat», durant la qual es van tractar diversos temes, referents a l'ensenyament a Catalunya. «Rosa Sensat» li va presentar les activitats dels darrers tretze anys i les actuals, i li va fer a mans un document de temes urgents (presentat a l'estiu als parlamentaris i a l'octubre al President) i més en concret li va parlar de la propera Escola d'Estiu, en la qual ja s'està treballant. El Conseller es va mostrar dialogant i interessat, però sense prendre cap iniciativa (ni per a l'Escola d'Estiu, que és molt urgent), fins a la constitució del seu Consell i veure les seves possibilitats reals.



★ El govern ha acceptat la dimissió presentada per Octavio Mestre Ferré, fins ara delegat del MEC a Barcelona, el qual ha estat nomenat inspector general de servei del Ministeri. No s'ha nomenat cap substitut, en espera que, possiblement, la competència en el camp educatiu passi a la Generalitat («Mundo Diario», 4-XII-77). Informacions posteriors indiquen que l'Administració central té la intenció de cobrir el lloc de delegat, prescindint del procés autonòmic ja iniciat.

★ Durant el mes de desembre s'han celebrat a les Universitats Central i Autònoma de Barcelona, claustres constituents —amg presentació democràtica de tots els estaments universitaris— de cara a l'elecció de nova junta de govern i rector. En el cas de l'Autònoma, s'elaboraran l'estatut, normes de funcionament intern, programes, etc., per tal de donar una sortida a l'actual «crisi d'identitat» en la funció universitària. A la Universitat Central ha sortit elegit rector el Dr. A. Badia i Margarit, que juntament amb el nou equip rectoral es proposa d'aconseguir una Universitat autònoma, democràtica i científica. S'han constituït ja les primeres comissions que han d'elaborar l'Estatut de la Universitat i els estatuts del Professorat i del Personal No Docent, Això sí que és un començament d'autonomia!



★ El dia 12 de desembre els PNNs d'Institut de disset centres van iniciar una vaga activa de tres dies, solidaritzant-se amb la mesura plantejada a nivell de tot l'Estat. La vaga és una protesta contra el règim d'oposicions. Els objectius de la Coordinadora estatal dels PNNs són:

- a) congelació de les oposicions i negociació de noves formes d'accés al professorat;
- b) negociació immediata del contracte laboral;
- c) adopció per part del Ministeri de mesures concretes que possibilitin el treball a llicenciats en atur i la satisfacció a tots els centres oficials de les demandes de matriculació a BUP.

El dia 16 els PNNs van organitzar una manifestació intersectorial de protesta per la convocatòria d'oposicions; una comissió es va entrevistar amb el Conseller de Governació de la Generalitat, Frederic Rahola. El Sr. Rahola, tot i mos-

# ESCOLA EN CATALÀ

PRIMERS LLIBRES PER A  
L'E.G.B. EN CATALÀ  
APROVATS PEL MINISTERI  
D'EDUCACIÓ I CIÈNCIA

## PER ALS MESTRES

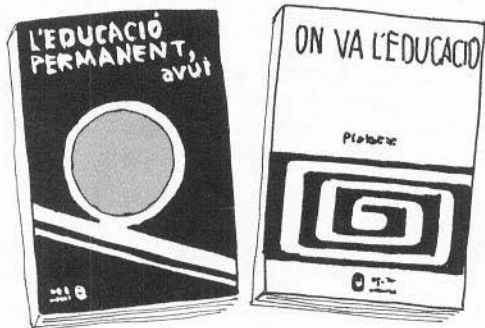

<b>L'educació permanent, avut</b>	
Lengrand .....	100
<b>On va l'educació</b>	
Piaget .....	100
<b>Bilingüisme i educació.</b>	
I.C.E. ....	190
<b>L'educació matemàtica, avut</b>	
Santaló .....	120
<b>Gramàtica catalana</b>	
Fabra .....	300
<b>Barcelona pam a pam</b>	
Cirici .....	400
<b>Barcelona, ciutat d'art</b>	
Cirici .....	250
<b>L'arquitectura catalana</b>	
Cirici .....	750

**EDITORIAL TEIDE, S.A.**  
Viladomat, 291  
Barcelona



## Notícies

trant-se en contra del sistema d'oposicions com a forma d'accés a la docència, va manifestar que la Generalitat era incapaç de fer res en aquests moments per manca de poder real.

La postura del MEC enfront dels PNNs ha estat tallant: legalment, només pot admetre les oposicions com a sistema d'accés a l'estabilitat. I la duresa del MEC ha generat sancions als vaguistes, amb suspensió de dos dies de sou per cada dia de vaga.

La resposta de la Coordinadora de PNNs és també contundent: no vol saber res del funcionariat i amenaça amb una altra vaga si no es fa cas a la proposta de contracte laboral que, segons diu, recolza la majoria de PNNs. El conflicte continua candent i sense solució.

A principis de gener sembla que hi ha indicis de disminució de les tensions. El ministre ha declarat que congelava les oposicions fins que les Corts no debatessin aquest tema. En canvi, per a Formació Professional hi ha convocades oposicions. El Ministeri ha iniciat una enquesta entre els PNNs sobre les actituds enfront del funcionariat i la situació concreta de cada professor, la qual cosa s'interpreta, junt amb la declaració anterior, com una ofensiva clara sobre aquest tema de l'estabilitat dels PNNs d'Institut.



- ★ S'han celebrat durant el mes de desembre les primeres assemblees d'ensenyants i no docents d'escoles privades, de cara a l'elaboració d'una plataforma reivindicativa que serveixi per negociar el nou conveni, alhora que és un instrument de lluita i mobilització per aconseguir unes millores. Aquests contactes han estat promoguts per les Centrals Sindicals i altres organitzacions afincades a les antigues zones.

## Crisi a l'ensenyament Nord-Americà:

## Els USA a la deriva?



La notícia és bastant preocupant. Enmig dels retalls de notícies ens havia passat per alt —vaga d'instituts, professors de català, tancament de centres, corredisses per la Conselleria d'Ensenyament de la Generalitat, etc., etc. La visita a «Rosa Sensat» del president de la «Federació Americana de Professors» (AFT) de Nova York, afiliada a la Central obrera AFL-CIO, de la mà d'un membre del secretariat de la UGT de Catalunya, ens ho va recordar oportunament, tot parlant del sindicalisme a l'ensenyament als EE.UU.

El cas és que les escoles primàries i secundàries de Toledo —de l'Estat d'Ohio— han estat tancades, a finals d'octubre, per l'Administració a causa de la manca de diners. I només és el començament d'una acció extensiva a altres estats federals, especialment pobres, on la recaptació dels impostos sobre

propietats immobiliàries no arriba a cobrir les necessitats d'inversió pública. L'Administració central se'n renta les mans i els Estats rics s'apanyen tot solets! Tot això incideix en una situació creada el 1970 i que es va deteriorant cada cop més.

Hi ha un sobrant acumulat de professors, que va a parar a l'exèrcit dels parats. La manca de diners per invertir en educació produeix acomiadaments, tancament de centres i nou professorat en atur. Però, és que, no ja qualsevol Estat federal, sinó qualsevol petit poble nord-americà es pot permetre el «luxe» de clausurar els centres públics d'ensenyament bàsic i deixar els infants a l'intempèrie i sense educació ni instrucció? Què serà del país? Realment sembla increïble i fins i tot kafkià que als EE.UU., meca del confort i la riquesa, de la renda per càpita més alta i de més alt índex d'escolarització i d'instrucció, hi manquin diners per mantenir les escoles públiques obertes i amb dignitat! Al país del «new way of life», al cap i casal de l'imperialisme mundial no hi ha prou pressupost

per donar feina a tots els professors? No sortim de la nostra sorpresa!

Falten diners per l'educació o en sobren per als plans de «rearmament» del Pentàgon, per als costosos plans espacials de la NASA, per a les sofisticades bombes de «Neutrons», per l'alt cost de la CIA i la FBI en la tasca de «gendarme del món» i d'espia dels alts interessos...?

Un país que és el «Number ONE» en força militar i poder econòmic de tot el món, té dret a tancar *escoles primàries i secundàries públiques*? I que a més a més ho justifiqui amb la manca de diners...!

Això podria ser l'inici d'una hecatombe escolar i... social!

## CRÒNICA DE LES JORNADES D'HISTÒRIA DE L'ENSENYAMENT ALS PAÏSOS CATALANS

### RECUPERAR LA NOSTRA ESCOLA

L'Escola del Bosc de Montjuïc, la primera escola pública catalana creada pel municipi barcelonès el 1914, va ésser el marc escollit per celebrar-hi aquestes Jornades. Mestres i alumnes de les escoles de la República; mestres de les escoles actuals; estudiosos de la història de la nostra educació... Tots plegats, ens reuníem a principis de desembre per recuperar i per valora un seguit d'experiències que havien estat trepitjades i oblidades pels oligarques de l'escola franquista.

Durant aquests darrers temps alguns mestres d'aquella avantguarda educativa han vingut col·laborant en la reconstrucció del moviment de renovació pedagògica. Mestres i alumnes d'algunes institucions es reunien de tant en tant per recordar, per commemorar. Alguns han tingut l'oportunitat i la sort de prosseguir al magisteri. Aquests casos, però, cal dir que han estat excepcionals. La depuració, la repressió, l'exili, l'esgotament moral, l'escepticisme, la por... han estat els signes d'identitat més peculiars.

A l'Escola del Bosc, a Montjuïc, intentàvem véncer aquest passat grisós i tributar homenatge a tots els qui pugnaren per una escola catalana, renovadora i democràtica. Molts no hi van poder assistir. Han passat quaranta anys...

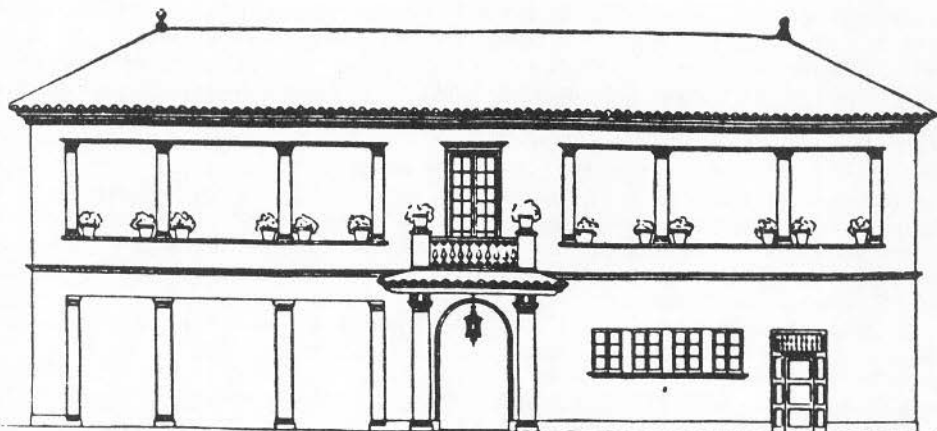



## MATERIALS PER A LA DIFUSIÓ

Com a contribució al Congrés de Cultura Catalana, el *Seminari d'Història de l'Ensenyament* va entendre que calia emprendre una iniciativa d'aquest tipus, on s'alternessin les tasques d'estudi amb les de divulgació. Per això hi convocàvem, indistintament, tant els investigadors i especialistes com els mestres i alumnes de qualsevol època. D'aquesta forma, hem pogut rebre comunicacions que sistematitzen algun període o aspecte parcial de la història educativa; d'altres que plantegen qüestions relatives a la metodologia i dificultats de la investigació i unes darreres que descriuen experiències viscudes pel seus protagonistes. Calia recollir aquest mosaic heterogeni d'aportacions. I val a dir que, veient els resultats, aquestes expectatives s'han acomplert molt feliçment.

La presentació de ponències ha estat complementada per una sèrie d'actes paral·lels. Així, *Angeleta Ferrer*, filla de *Rosa Sensat* i professora de Ciències Naturals a l'*Institut Escola del Parc de la Ciutadella*, va presentar i comentar dos documents filmats per ella mateixa sobre la vida a la Colònia de «*Can Sorell*» al Montseny: les activitats realitzades per nois i noies al llarg del dia, la intervenció en les feines del camp, els exercicis d'observació i experimentació; en fi, tot allò que la pedagogia activa pot dur a terme en una comunitat infantil en plena natura.

La projecció del film «*Català a l'escola. El CENU*», dirigit per *Jordi Feliu* i assessorat pel *Seminari d'Història de l'Ensenyament*, relata amb imatges vives i colpidores de quina manera l'escola, precisament en temps de guerra, va aconseguir les fites més progressives en l'escolarització dels infants, la catalanització de l'escola, la renovació de mètodes i continguts i en la gestió i control del sistema educatiu català. El CENU actuà com a organisme dinamitzador d'aquest procés. La pel·lícula arrenca amb les mesures repressives de *Felip V* sobre l'ensenyament català i es clou amb els decrets del nou estat franquista. Dos segles i mig de repressió i bandejament de la nostra cultura, frenats gairebé únicament pel breu període republicà dels anys trenta.

Molt valuós didàcticament i tècnica el muntatge audiovisual «*Escola i Natura*» per a comprendre alguns dels aspectes fonamentals del moviment de renovació pedagògica als Països Catalans. Realitzat per un col·lectiu per als actes de cloenda de l'àmbit de defensa del patrimoni natural del Congrés de Cultura Catalana, conté els elements relacionats amb l'escola i la natura i amb l'aprenentatge de les Ciències Naturals. Des de l'obra de les escoles municipals a l'aire lliure, l'*Institut Escola* i les colònies escolars fins als intents que s'estàn portant a terme en l'actualitat, tals com els itineraris de la natura o d'altres similars.

En darrer lloc, la mostra gràfica «*L'Escola a Catalunya —retroband el passat— (1900-1938)*», que pretén recollir, molt sintèticament i sota un criteri temàtic, els projectes i realitzacions més rellevants als distints nivells de l'ensenyament: llars d'infants i particulars, escoles actives primàries —privades, racionalistes i públiques—, ensenyaments secundaris i especials, centres de cultura popular, organismes de gestió... Hem intentat evitar la profusió de dades i noms per a destacar les idees i els projectes col·lectius. No hem pogut evitar, però, que gran part del material informatiu fes referència a la ciutat de Barcelona. Esperem que aquest centralisme —que també cal combatre— pugui anar-se corregint en la mesura que la mostra vagi incorporant noves dades i materials gràfics en els seus itineraris per distints indrets catalans.

## DE BALDIRI REXACH ALS BOMBARDEIGS

Les aportacions orals i escrites es referien a distintes èpoques i a distintes zones dels Països Catalans, incloent-hi aspectes ben diversos de l'escola i de l'educació. L'obra de pedagogs, propostes escolars vinculades a determinats sectors socials, moviments

de renovació pedagògica, radiografies d'escoles i d'altres institucions docents, realitzacions en el terreny de la cultura popular, incidències i condicionaments ideològics del fet educatiu... I tot això —naturalment amb molts buits— des dels segles XVI-XVII fins al funcionament de l'escola durant la guerra civil.

El pensament pedagògic de *Baldri Rexach* que, des del seu poblet gironí de Sant Martí d'Ollers, clamava per l'educació per a tothom i per la dignificació de l'escola rural i lluitava aferrissadament per la defensa de la llengua catalana en el difícil context d'opressió nacional de mitjans del segle XVIII. Ell és l'autor del que hom pot considerar el primer manual de renovació pedagògica escrit en català: «*Instruccions per l'enseyança de Minyons*».

Una rigorosa anàlisi de les implicacions educatives de la lluita contra la vagància infantil i juvenil a finals del segle XVIII a Mallorca ens fa descobrir el caràcter d'algunes propostes de reforma educativa empires per les classes dominants. El fet que algunes mesures de signe supraestructural, com és la resolució de la problemàtica de l'ordre públic i de la justícia, prenen una forta repercussió dins del sistema educatiu. Aquestes mateixes classes dirigents, en la lluita pel control de l'escola, reaccionen violentament contra tots els intents laïcistes escolars, sobretot arran dels fets de la Setmana Tràgica.

Les classes dominants han anat estructurant, al llarg de la història, una xarxa educativa diferenciada per a les distintes capes socials, amb una sèrie de centres considerats com a pilots o modèlics. Aquest és el cas, per exemple, del *Collegi Valldemia de Mataró*, concebut per a l'educació dels fills de l'aristocràcia i de la gran burgesia financera-industrial i considerat, malgrat el caràcter seglar del centre, com a institució exemplar per les escoles depenents dels ordes religiosos. I també, en un sentit oposat, és el que succeí a la *Colònia Güell*, on s'intentava reeducar els obrers en la concòrdia amb el capital, tot imposant el tradicionalisme religiós, fomentant l'estalvi i l'esperit petit-burgès, introduint els mètodes tayloristes i neutralitzant els conflictes de classe, sota un totalitarisme ben disfressat.

Les terres de *Lleida* han anat acumulant una rica tradició pedagògica, sovint desconeguda. Des de principis de segle les inquietuds republicanistes i laïcistes emparentades amb la renovació pedagògica varen començar a donar els primers fruits. Al *Liceu Escolar de Lleida*. Entre el magisteri públic. Més tard, en l'inici del moviment *Freinet*, les aportacions d'*Hermini Almedros* i la creació de la *Cooperativa Espanyola de la Impremta a l'Escola*. Contribuint, en temps de pau, a les missions pedagògiques de la Generalitat i, en temps de guerra, a les milícies de cultura del front.

També s'han donat a conèixer iniciatives i realitzacions gironines prou significatives. Des de les converses pedagògiques entre els mestres públics i els primers intents de renovació pedagògica a *Lloret de Mar*, a començaments del segle XX, fins a la decisiva intervenció de *Cassà Costal* i d'altres professors a la *Normal de Girona*, així com la tasca de *Narcís Massó* a l'*Escola de S'Agaró*, intent reeixit de l'aplicació dels trenta principis configurants del moviment de l'Escola Nova.

Del País Valencià cal mencionar l'aportació sobre *Carles Salvador* i la lluita per una escola valenciana. Un dels més grans difusors dels corrents de la nova pedagogia i que més batallaren per la introducció de la llengua i la cultura nacional a l'ensenyament durant els anys trenta. Fou el fundador, també, de l'*Associació Protectora de l'Enseyança Valenciana*.

Les referències a la Catalunya del primer terç de segle foren diverses. Es dibuixà la trajectòria del fundador de la primera escola catalana *Francesc Flos i Calcat* i l'obra didàctico-pedagògica portada a terme al *Collegi Sant Jordi*; i s'exposaren les directrius pedagògiques de la *Mútua Escolar Blanquerna*, una de les escoles privades de la Catalunya autònoma on s'assolí un nivell més alt d'experimentació sota la direcció d'*Alexandre Gali*.

Es glossà l'obra metodològica d'un altre dels grans apòstols de la renovació escolar a casa nostra, *Artur Martorell*: els seus sistemes específics d'ensenyament, l'atenció vers

l'alumne, les contribucions a l'aprenentatge del llenguatge, de les matemàtiques, de la geografia i la història...

L'obra del *Patronat Escolar de l'Ajuntament de Barcelona* va ésser presentada en les seves característiques generals i també a través de les realitzacions d'alguns grups escolars i de la presència d'alguns mestres-pedagogs. Així, vàrem conèixer de prop l'organització i la dinàmica pedagògica del *Grup Escolar Rosselló* i la personalitat de *Martí Alpera*, al seu pas pel «Baixeras» i en la direcció del «Pere Vila».

Van ésser analitzats críticament alguns aspectes de la política escolar i cultural de la Generalitat i es va descriure molt vivament l'impacte que van produir dues de les institucions d'avantguarda de la Catalunya autònoma: l'*Escola Normal*, la qual va modificar radicalment els esquemes de la vella escola al proporcionar una formació catalana, universitària i pràctica als futurs mestres; i l'*Institut Escola* on s'experimentarà la unificació, sense solució de continuïtat, amb el nivell primari i on s'assajaren una sèrie de mètodes i concepcions que fins aleshores havien quedat gairebé circumscrits a l'àmbit primari.

Durant la guerra civil, i sota l'impuls del CENU, l'escola fa un salt quantitatiu i qualitatiu. Les experiències dutes a terme a l'*Orfelinat Ribas* i l'alternativa al sistema tradicional de la Protecció de Menors experimentada a la *República Moncau-Sobirà*, on els infants vivien en règim d'autogestió al camp, treballant la terra i planificant les activitats, en són un exponent prou relevant pel que vàrem tenir oportunitat d'escoltar. Com ho va ésser també l'*Escola d'Assaig Freinet*, creada pel Conseller de la Comissió de Cultura de l'Ajuntament d'aleshores, en *Victor Colomé*, de la qual es conserven uns periòdics escolars força il·lustratius de la incidència de la guerra a l'escola. L'escola no podia marginar-se d'aquella realitat bèl·lica quan la fam es feia angoixant i quan els bombardeigs destruïen escoles. Recordem, sinó, aquella bomba que va caure de ple sobre l'*Escola del Mar*, a la Barceloneta. Els textos lliures havien de parlar també de tot això.

### OFICIALITZAR LA NOSTRA HISTÒRIA EDUCATIVA

Pensem que la celebració d'aquestes Jornades ha tingut un caràcter excepcional. Una excepcionalitat deguda a la repressió i marginació pedagògica i cultural de tants anys. Per explicar la història de l'escola i de l'educació a casa nostra no caldria organitzar congressos on, contra rellotge, es pretengui relatar, valorar i debatre tot aquest ampli ventall d'idees i de realitats que hem telegrafiat en quatre pinzellades.

Aquella tasca d'estudi i de difusió del nostre passat educatiu hauria de recuperar també —com ho precisa el conjunt de la cultura catalana— els seus propis canals de normalització. No es temps ja —o, en tot cas, no ho hauria de ser— d'iniciatives voluntaristes i de resistència. Els organismes públics del país —i pensem que la Conselleria de Cultura de la Generalitat en primer terme— han de preveure mecanismes i arbitrar mesures concretes perquè la investigació obri nous horitzonts, tant en continguts com en ajuts econòmics; i perquè la història de l'educació i de la cultura als països Catalans no sigui considerada una matèria d'estudi complementària i reservada a les minories més il·lustrades i autodidactes del país.

En primer lloc, pel que fa a la investigació, caldria treure la pols a molts documents i trencar més d'un candau. És prou sabut que la repressió franquista va fer cremar molta «paperassa», però també és cert que molts materials confiscats resten guardats amb molt de zel perquè només hi accedeixin els historiadors de la «Espanya oficial». D'altra banda, els arxius de la Generalitat haurien de tenir lliure accés, prèvia la necessària ordenació i classificació.

Moltes anècdotes podríem explicar tots els que ens hem hagut d'apropar a arxius i biblioteques —que som molts—, sobre els materials que no es troben i sobre el funcionament anquilosat i burocratitzat de molts d'aquests centres. És l'hora de desenterrar i

actualitzar tota mena d'arxius, a les grans ciutats i als pobles més menuts, per facilitar la lliure investigació. No oblidem que a l'Ajuntament, a l'arxiu parroquial o de qualsevol altre entitat, es poden trobar dades i pistes molt valuoses.

Un altre aspecte a considerar és la introducció de la història de l'ensenyament i de l'educació als Països Catalans dins dels Plans d'Estudi de les Escoles de Formació del Professorat d'EGB i dels cursos de Pedagogia a la Universitat.

Una història, pensem, que ha de recollir els projectes ideològics dels distints grups socials, les realitzacions, l'anàlisi de la política educativa, els moviments de renovació pedagògica, les escoles, les institucions, els mètodes d'ensenyament, l'obra dels mestres i pedagogs més representatius... als distints nivells de l'ensenyament. Una història que ha d'anar lligada a la història total de Catalunya —econòmica, social, política i cultural—; que ha d'arrencar des de les primeres manifestacions autòctones, però que ha d'arribar, també, a interpretar el fenomen franquista a l'ensenyament: tant la política seguida per les classes dominants com la caracterització dels moviments de resistència pedagògica. Una història que ha de connectar també amb les directrius i les aportacions educativo-pedagògiques de l'estranger, per estudiar-ne les influències; i que ha d'estar molt inserida, lògicament, dins del marc de l'Estat espanyol. Una història, en definitiva, que haurem de començar a fer tots plegats i sense manuals, tot ensenyant i investigant alhora.

En darrer lloc, creiem que aquesta parcel·la de la cultura catalana ha de traspasar els àmbits de la investigació i de la docència. Ens cal una difusió popular a través d'altres canals. La premsa, la ràdio i la televisió hi poden contribuir força. Existeixen, però, altres formes. ¿No seria convenient, tal com s'està fent amb el canvi dels noms dels carrers, començar a canviar també el nom de moltes escoles en record i homenatge a alguns promotors i militants de la nostra escola dels últims temps? D'altra banda, no podem oblidar, a títol d'exemple, que l'actual «*Colegio Nacional Ramiro de Maeztu*» a les cases barates d'Horta, va ser inaugurat poc abans de proclamar-se la República com a «*Hermenegildo Giner de los Rios*», promotor destacat de l'escola pública a Barcelona; o que els *Grups Escolars de la Plaça Espanya* —alguns dels quals són avui casernes— eren coneguts com a «*Institucions Francesc Macià*».

#### SEMINARI D'HISTÒRIA DE L'ENSENYAMENT

##### L'ESCOLA A CATALUNYA Retrobant el passat (1900-1938)



Foto de l'arxivari. De «L'Escola» d'informacions de la República de Barcelona. Ajuntament de Barcelona, 1900-1905.

SEMINARI D'HISTÒRIA DE L'ENSENYAMENT

*comissió d'història de l'ensenyament*  
Exposició

# ..... EL PACTE DE LA MONCLOA

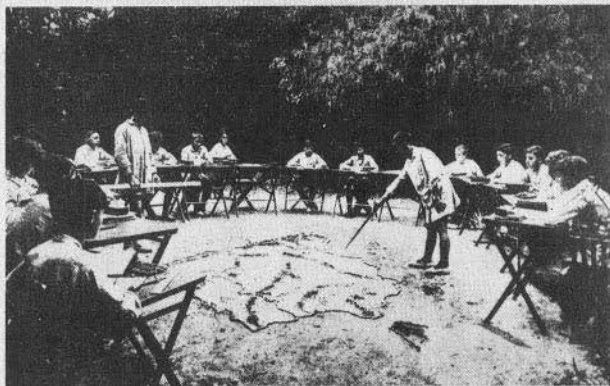
*Els acords de política educativa del Pacte de la Moncloa han suscitat darrerament nombrosos comentaris. Voldriem presentar totes les postures existents en aquesta secció de la revista, però per qüestió d'espai ens limitarem a reproduir parcialment dos articles del diari «El País» (12-XII-77) que responen a unes visions diferents sobre el tema.*

*Els articles corresponents pertanyen a Laureano Suárez, president de la Federació de Religiosos de l'Ensenyament (FERE) i Valeriano Bozal del Col·legi de Doctors i Llicenciats de Madrid.*



## Hacia un Pacto escolar

Laureano Suárez

«En el Pacto de la Moncloa hay orientaciones de política educativa con las que estamos totalmente de acuerdo. Tales son, la democratización del sistema educativo, la implantación de la gratuidad para todos los españoles, tanto en los centros estatales como no estatales, la adecuada retribución del profesorado...

... Hago constar una disconformidad con los siguientes puntos:

1.º Que los 40.000 millones del Plan Extraordinario de Escolarización se destinen a crear puestos nuevos estatales únicamente...

Tal modo de proceder me parece injusto y discriminatorio con los ciudadanos que prefieren puestos no estatales; un paso firme hacia la estatificación de la enseñanza, contra-

ria a la libertad y a la democracia; un atentado al derecho de los padres a elegir el tipo de educación y el centro para sus hijos...

2.º Que se intente la gratuidad total de comedores, transportes y abaratamiento de los libros de texto, en los niveles obligatorios únicamente en favor de alumnos de los centros estatales, es una medida discriminatoria e injusta...

3.º Que se propugne una profunda revisión del sistema de financiación de los centros no estatales sin decir claramente en qué sentido... Estamos de acuerdo con la revisión a fondo de las subvenciones, pero de modo que posibiliten la gratuidad a las familias que eligen los centros no estatales, al cubrir aquéllos el coste real. A esta gratuidad tie-

nen derecho no los centros, sino los alumnos y sus padres.

### Sistema de subvenciones

En la práctica las subvenciones han sido y son insuficientes... En el curso 1977, ascienden las subvenciones a 650.000 ptas. (aula) que sólo financian la mitad del coste real que en 1978 sobrepasará 1.200.000 ptas. Estos datos dejan en evidencia las acusaciones de lucro y de negocio hechos con carácter general...

La FERE no quiere servir su educación sólo a los que más puedan pagar, sino a todas las clases sociales.

### Aconfesionalidad y autogestión

...es clara la injusticia de que siendo los alumnos no estatales más del 40 % del total, se les asigne solamente un 16 % del presupuesto del MEC.

... No se puede imponer la aconfesionalidad de los centros a cambio de las subvenciones, porque va contra el fin intrínseco de los mismos: la libertad de elección...

... Rechazamos la autogestión por ir vinculada a un contexto de nacionalización de toda la enseñanza, de escuela pública única, con un pluralismo ideológico en el interior de cada centro...

## «La enseñanza tras los acuerdos de la Moncloa»

*Valeriano Bozal*

No vamos a decir que los puntos de la Moncloa, suponen ya la aplicación de la Alternativa para la enseñanza pero sí que muchos de ellos se mueven en el horizonte que la Alternativa ha levantado, especialmente los relativos a la gratuidad y democratización de la enseñanza, a la elaboración de un estatuto de centros y un estatuto de profesorado que los enseñantes venimos reclamando desde hace ya años...

Aún falta un largo camino para llegar a la EP y todavía son muchos los problemas a resolver que el pacto no hace más que abordar.

Los centros subvencionados... Parece evidente que uno de los puntos prioritarios a tener en cuenta es el interés social de los centros de enseñanza, a fin de atender a quienes durante años han estado en desigualdad de condiciones...

Pero éste no es el único elemento a consi-

derar. La condición ideológica ha sido y sigue siendo el tema central del debate en torno a la Alternativa. La consideración de los colegios como lugares de adoctrinamiento ha conducido a la defensa de un proyecto ideológico mal llamado educativo, que en algunos centros religiosos se está intentando implantar ya. Las consecuencias son previsibles para todos los profesores que no se avengan a este proyecto: abandonar el colegio, es decir, abandonar su puesto de trabajo...

En cualquier caso, la financiación estatal no debe caer en centros dogmáticos, en centros que puedan utilizar esos fondos públicos de todos los españoles... para despedir a los profesores no conformes a hacer proselitismo. La neutralidad del Estado debe ser absoluta, pero esta neutralidad sólo queda garantizada si los fondos públicos se administran también neutralmente.

La libertad de enseñanza que tantas veces se ha esgrimido como bandera de apoyo a los privilegios privados, se apoya sobre dos pilares: libertad de cátedra y gestión democrática.

### Los enseñantes

La LGE establecía equiparación salarial de los profesores de enseñanza privada y de enseñanza estatal. Durante todos estos años esa equiparación no ha sido más que un deseo insatisfecho...

A la necesidad de un estatuto del profesorado que tienda a eliminar las diferencias entre ambos sectores esbozando un cambio hacia la unidad, es evidente.

... No se puede olvidar y sería ingenuo ignorar la crisis de la enseñanza privada, crisis de la que los profesores no son responsables...

... No veo una salida factible que no pase a través de la concepción de cuerpo único, te-

niendo en cuenta como aspectos complementarios el acceso a la docencia y la condición profesional.

### Más puestos escolares

... La incapacidad burocrática de la administración nos hace pensar que aquí será necesario recurrir a instancias que nada tienen que ver con ella, a organizaciones políticas, sindicales y ciudadanas, que permitan una planificación coherente a esa distribución...

... No quisiera terminar sin señalar que aunque en los documentos emanados del pacto se habla de calidad de la enseñanza, no se hace ninguna indicación concreta sobre este asunto. Este es un punto sobre el que hay que entrar en las conversaciones, negociaciones y desarrollo concreto del pacto, pues la transformación de nuestra enseñanza es también y prioritariamente un problema de calidad. ■



# <sup>®</sup> **APLI** Tacks autoadhesius per les dues cares

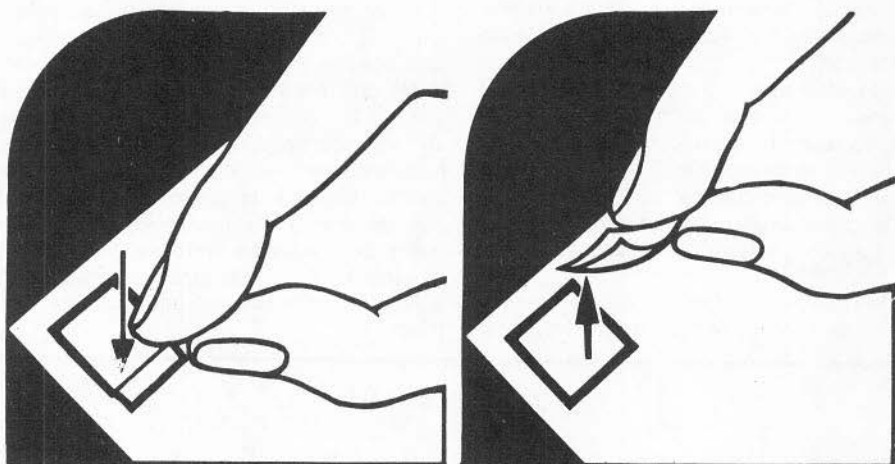

Per a treballs manuals, per a enganxar tota mena de papers, cartrons, cromos, postals, fotografies,... d'una manera neta i fàcil.

*De venda a la vostra papereria habitual.*

És un producte

**CAPOSA<sup>®</sup>**



F. MARTÍNEZ, P. O'MALLEY, P. PORTELA, **La enseñanza ante un futuro democrático**, Educación y Sociedad 2, Ed. Ayuso, Madrid 1977.

L'obra que presentem és el volum segon de la trilogia anomenada ESCUELA Y SOCIEDAD. Té l'avantatge de reunir en unes dues-centes pàgines la divulgació d'una gran reflexió teòrica de síntesi científica sobre el fet educatiu i de propostes polítiques molt ben elaborades. L'educació és una de les claus fonamentals per a la comprensió de la societat actual; les interrelacions que es donen entre el sistema d'ensenyament i el sistema social han estat i són cada vegada més evidents. El nivell d'educació és avui dia un dels principals indicadors per mesurar les potencialitats de desenvolupament integral d'un país, a la vegada que es converteix en un dels motors essencials del canvi social. En aquesta obra, els autors analitzen com s'ha d'organitzar, en línies generals, l'educació en un context democràtic. Per això fan primer un bon repàs, de caràcter introductor, del que ha estat l'ensenyament durant els quaranta anys últims. En la primera part, s'estudien els sistemes d'educació, els aspectes teòrics i metodològics a través de tres elements bàsics: la intel·ligència, l'ensenyament actiu i els instruments per a la superació de discriminacions. En aquesta part és molt interessant l'estudi de la intel·ligència pel que respecta a la relació entre la concepció de la intel·ligència de les diferents escoles i els resultats educa-

tius. Cal destacar la reflexió sobre la psicologia genètica de Piaget i les diferències amb l'escola reflexològica —Luria, Leontiev, Wallon i Simon— pel que respecta a l'adquisició del llenguatge i la formació del tan discutit pensament abstracte».

En la segona part, es descriuen breument les situacions per les quals passa l'ensenyament actualment a l'Estat espanyol. Es centra sobretot en les relacions escolarsistema social i els nivells d'estudi de la població. Les dades estadístiques aportades estan seleccionades curosament i són la base de l'anàlisi.

Finalment, hi ha una tercera part, en la qual s'exposen, d'una manera detallada, i fruit d'un alt grau de reflexió, les bases generals d'una alternativa a l'actual situació de l'ensenyament. En concret, s'explica l'escola pública, el cicle únic i l'escola unificada i les formes de l'estatut professional i laboral del professorat (cos únic i dret de sindicació). Aquest últim apartat, que no fa un estudi massa extens d'elements de l'alternativa, sí que fa, en canvi, una reflexió en profunditat dels aspectes directors d'aquesta alternativa. Així, s'aborden problemes pedagògics com són la metodologia i els continguts de la Nova Escola Pública. Igualment, és interessant l'aportació de criteris sobre formes de reclutament i d'accés a la docència.

En resum, crec que és una obra útil i interessant per als estudiants de magisteri, per als mestres i per a qualsevol ciutadà interessat a millorar l'actual sistema educatiu, i a

l'aconsecució d'un ensenyament democràtic que permeti i no obstrueixi el canvi social.

CASTRO, Pedro, **La educación en Chile. De Frei a Pinochet**, Ediciones Sígueme, Col. Tierra 2/3.

Ens trobem davant d'una publicació que mereix l'atenció de les persones interessades en política educativa.

El llibre és més que una anàlisi d'un sistema educatiu d'un país. L'autor analitza tot un període de grans canvis polítics a Xile.

El llibre s'inicia amb una breu exposició a partir de començaments de segle, a fi de poder entendre els darrers deu anys. Com diu l'autor, l'objectiu de la investigació ha estat facilitar una comprensió global ideològico-educativa en el curs dels últims deu anys que, inclouen tres règims diferents, plantejats sobre l'escenari polític, tres modalitats de reforma educativa que no es poden, però, considerar com autèntiques alternatives.

Distribució del llibre:

— Índex.

— Introducció. ¿Per què escriure sobre Xile i la seva educació després de tot el que ha passat?

1. L'educació xilena abans de 1970.
2. La política educativa de la Unitat Popular.
3. La Junta Militar i l'educació a Xile.

Cal remarcar que la publicació és, a més del que ja hem dit, una font de documentació.

O. J.

## EL PROGRAMA INFANTIL DE RÀDIO 4

Des del dissabte dia 8 d'octubre, s'emet cada setmana, de 2/4 de 11 fins les 12 del matí el programa MAINADA. L'escriuen i el realitzen, un locutor de Ràdio 4, Enric FRIGOLA i un animador del grup «ARA VA DE BO!», en Jordi ROURA. El programa és una mena de «calaix de sastre» on es barregen cançons amb jocs, serials de ciència-ficció, promoció de diverses activitats (Grup d'Estelaires), noticiaris i entrevistes. Una característica important d'aquests 90 minuts de ràdio és el caire de participació que ofereix. Des del primer dia, intentem fer participar el màxim d'oïents en l'elaboració i realització del programa. La «tele» és molt poderosa i capta fàcilment l'atenció, però la ràdio dona més marge a la imaginació. La disponibilitat d'un petit aparell de transistors és evident que «guanya» a la tele. D'altra banda, fins i tot des de casa és més fàcil de participar en un programa de ràdio que en un de «tele», on en el 90 % dels casos s'ofereixen filmacions o espais que no són en directe.

Conscients de tot això, hem muntat el programa en directe, cara al públic (sense aspiracions de *show* tipus «Fiesta»), amb tres línies telefòniques que permeten la participació de qualsevol persona durant els 90 minuts d'emissió. Els primers resultats han estat bons perquè s'ha participat en tots els camps on es podia participar. A partir d'ara haurem de dirigir, canalitzar i, en definitiva, «animar» aquest fenomen.

Per principi, hem rebutjat tota mena d'activitats que condueixin a un vedetisme o selecció. A poc a poc, els nens ja vénen agrupats per escoles o Centres d'Esplai i així les propostes de treball són assumides des d'un angle més interessant que el purament familiar o individual. També podem, així, aconseguir una crítica per part dels educadors professionals, que són els qui tenen més «veu» en aquest afer.

En 90 minuts es poden tocar moltes teclcs i és per això que no hem limitat l'edat i les respostes ens arriben de nens de 5 a 16 anys, encara que les edats que s'haurien d'ajustar als interessos del programa són les del cursos d'Educació General Bàsica.

No s'ha volgut fer un programa que interessi només a Barcelona i és per això que

ja vam començar dues emissores juntes: Ràdio 4 i Ràdio Joventut d'Igualada. Comptem que ben aviat s'hi afegiran d'altres emissores del Principat i intensificarem l'intercanvi. Tant com els mitjans tècnics ho permetin.

El joc telefònic que utilitzem a cada programa intentem que sigui el màxim de creatiu i, al mateix temps, que no faci adormir als espectadors de la sala. Procurem que la música vagi des de l'Orquestra Mirasol-Colores fins els «pueri cantors» dels Escolapis de Sabadell, passant per la cançó popular catalana d'en Jaume Arnella i Rafel Sala. Els contes són des de senzilles narracions escrites per nosaltres, fins els exercicis d'imaginació d'en Gianni Rodari, sense oblidar les clàssiques rondalles del país. En una paraula: el màxim d'ampli i obert perquè amb el temps i l'ajut de tothom arribem a «encertar» el contingut.

En el moment d'escriure aquestes ratlles ja s'han fet set programes i tenim força material gravat de les respostes dels nens. Creiem que en aquest cas, més que els tècnics en ràdio, són els educadors els qui han de marcar el camí de MAINADA i, per tant, us demanem suggeriments, crítiques i tot allò que ens pugui ajudar. S'ha obert una escaleta a la ràdio per on podem ficar un programa infantil a la mesura del nostre temps i manera de veure les coses. Cal aprofitar-ho, oi?

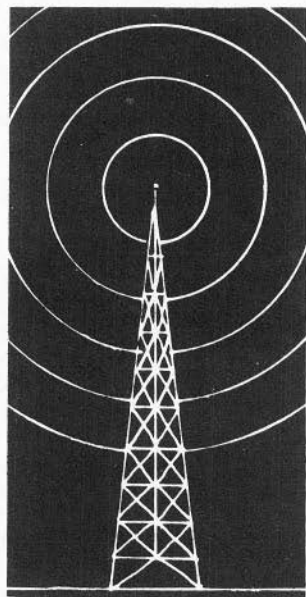

# **PROU DE PEDAÇOS PER AL CATALÀ**

Aquesta mena de triomfalisme possibilista respecte a la Generalitat i a les tasques que aquesta pot endegar no ens permet d'adonar-nos de quina és la realitat de molts problemes solubles i inajornables de la nostra vida quotidiana. Per exemple, aclarir ja quina és la situació real de l'ensenyament del català a les nostres escoles i esmenar-la de soca-rel.

Darrerament, s'han sentit algunes veus al voltant d'això: problemes del professorat de català d'Òmnium Cultural, problemes per al català als Instituts, etc. Uns no eren acceptats pel MEC i la delegació suggeria reduir el pressupost del centre per mitjà, evidentment, de la cancel·lació de les matèries optatives entre les quals la que més èxit havia tingut era el català; els altres no cobraven ni els sous ni els endarreriments contrets amb ells per Òmnium Cultural i la seva assessoria tècnica, la DEC, ni eren considerats com a professionals pel MEC, ni la seva tasca era incorporada de dret al programa oficial.

Llegir aquestes i moltes altres raons i problemes similars en els diaris ens ha donat, però, un cop més la sensació que tot s'anava

encarrilant, que el català ja començava a ser una realitat a l'ensenyament a Catalunya, que estem avançant. I tot això, altra vegada, ens ha amagat la realitat: quan parlem d'instituts parlem d'una quarantena de professors; quan parlem dels professors d'EGB parlem d'un nombre que potser arriba a un 25 % de l'alumnat. De la formació professional, ja ni se'n parla, s'hi donen classes, però... I a la Universitat, tot i la cooficialitat, es viu en un altre planeta.

La situació és grotesca; fins i tot els anuncis ja ens parlen d'allò que és ser català i encara n'hem d'aprendre la llengua a l'escola. És evident que ens manquen números. El 25 % esmentat fou el resultat d'unes enquestes de fa uns anys; d'aleshores ençà el professorat de català ha augmentat, però... no ha augmentat molt més el nombre d'alumnes? i no n'hi ha encara molts per escolaritzar? També és cert que no hem d'oblidar que arreu de Catalunya s'han dut a terme i s'estan duent a terme tota mena d'iniciatives, grupusculars, agrupacionals, de fer país, etc., per fer classes de català a escoles privades, a

centres religiosos, a centres culturals i d'esbarjo. Tampoc n'ignorem la incidència pedagògica. És evident que cal recollir les experiències de tots aquests anys que han de ser part de la nostra història, però ara amb això de posar pedaços, i a vegades mal posats, ja no n'hi ha prou! La població escolar primer, i tot els altres després, necessitem i exigim amb tots els drets una *Planificació global i seriosa*.

Com a primer esglaió cal aconseguir la normativa legal. L'ensenyament necessita un marc jurídic que contempli el català com a assignatura de l'ensenyament preescolar i primari. Ja no parlem de l'ensenyament secundari perquè no entra en les disposicions de la Moncloa —serà una altra guerra a continuar. Aconseguida aquesta llei que declari el català assignatura oficial, obligatòria i amb els mateixos deures i drets que les altres assignatures, cal una planificació global que, de moment, trobi les xifres concretes de:

- el nombre de mestres d'ambdues parles;
- el nombre de nens per escolaritzar (nombre de castellans i de catalans);
- el reciclatge de mestres que no saben català (diferents graus);
- el nombre de professorat qualificat;
- la formació d'aquest professorat;
- la preparació de material,

i la tira d'altres detalls; les conjunim, estudiï i llenci alternatives sectorials molt concretes. I un cop feta la planificació global i determinades aquestes alternatives reals i possibles, engegar tot seguit la campanya. M'oblidava a posta, dels diners: els comptes són bàsics. El primer punt que caldria resoldre és el finançament; ara ja cal que els presupostos que certs ajuntaments —sobretot el de Barcelona— estan donant a Òmnium Cultural per a classes de català, siguin canalitzats per un organisme públic que pogués engegar aquesta planificació global i assegurar-ne l'execució paulatina, però sense més ajornaments. Aquest organisme, a més, haurà de tenir altres fonts de finançament.

Sí; cal enfilat tots aquests detalls i moltíssims altres, i traduir-ho en propostes concretes. I això no es fa en un dia, ni ho pot fer un grupet de persones. Cal un departament abocat a això, i una gent responsable, ni tancada ni exclusivista. Ja n'hi ha prou

de pegats i mitges solucions que no menen enlloc.

Com a il·lustració de la situació actual faré una petita anàlisi de la situació dels professors de català de l'Òmnium Cultural ara (no tinc arxius, només informacions de l'Assemblea).

#### a) Els que treballen al municipi de Barcelona

1. Vam començar el curs —sota la nostra responsabilitat i sense l'aval de la DEC i d'Òmnium Cultural— però amb la paraula, sempre tan fàcil i lleugera, de l'Ajuntament que en el seu moment trametria a OC els diners que ja tenia, destinats per a les classes de català. El 19 de setembre va començar el curs i el 21 de novembre s'ha cobrat setembre i octubre... No calen comentaris.

2. El nombre de classes de català que es feien el curs passat es continuen donant aquest curs, però amb molts canvis i molt desori pel mig, i el possible perjudici que això provoca a alumnes i professors, quan tot ja es podia tenir planificat des del juny passat! Però, a) aquelles escoles privades a les quals Òmnium Cultural ha retirat la seva subvenció (discriminadament o indiscriminadament?) i que no han volgut assumir el pagament de les classes de català —perquè encara no és assignatura *obligatòria*— han liquidat les classes de català —és així de senzill— i el professorat, si ha pogut, ha passat a altres escoles estatals que podien beneficiar-se de l'ajut de l'ajuntament; b) a l'escola estatal es manté gairebé el mateix nombre d'hores i, tristament, amb les mateixes condicions: dues hores setmanals, classes grans, amb percentatges molt variats de castellano-parlants i catalanoparlants, amb manca de material. Són situacions difícils per fer-hi classes fruitoses. Però s'hi aprèn.

3. Les condicions de treball a les escoles per al professorat en general han millorat. La resta del professorat, de grat o per força, més sensibilitzat per tots els esdeveniments polítics, pren l'ensenyament del català com a un afer més seriós, però no encara normal del tot. Alguns professors han estat acceptats als claustres amb veu i vot, d'altres només amb vot i d'altres encara en queden ex-

closos per manca d'unes normes jurídiques que «contemplin» la seva homologació.

4. Les condicions laborals respecte de l'entitat que paga continuen iguals o, més ben dit, més deteriorades. La perspectiva de futur a curt termini està penjada del fil de la Generalitat —aquest calaix de sastre que ha de resoldre tots els mals dels catalans—. De moment, el professorat, burocràticament, continua depenent de l'Òmnium Cultural i de la DEC, i els diners continua aportant-los l'Ajuntament (els entrebancs en els pagaments i el poder dilatori del qual ja ens el coneixem prou). Quant a les assegurances i als altres drets mínims laborals... són a l'aire. I de l'homologació de títols, ni un mot.

**b) Els qui treballen a d'altres municipis i són pagats per aquest municipi, bàsicament, rodalies de Barcelona**

Si fa no fa, es mantenen en unes condicions similars a les dels de Barcelona. Cada nucli ha fet pressió davant del seu consistori i l'Ajuntament adopta una posició similar a la de l'Ajuntament de Barcelona —situació vertaderament ambigua— dient que sí, que demà, però que avui no pot ser...! segurament esperant que aquesta Generalitat tan volguda vertaderament se'n faci càrrec d'una vegada i els deslliuri d'aquesta obligació, que en una situació normalitzada no haurà de dependre d'ells o no només d'ells. Mentrestant però, aquests ajuntaments mantenen la paraula i tenen molt collats els professors perquè són pocs. A ells, a més, l'afer del català no els deu oferir cap possible promoció escalar-tòria: altra feina tenen.

**c) Els qui treballen a d'altres municipis i que rebien el sou directament de la DEC o de delegacions territorials d'Òmnium Cultural, i als quals, els ha desaparegut el lloc de treball; rodalies de Barcelona i zones del Vallès**

Alguns professors, i en certes poblacions, tots els ensenyants de català han hagut de buscar-se altres feines per assegurar-se el sou mensual; això vol dir que moltes, i en certs

casos totes, les classes de català han estat cancel·lades. La resta de professors (a Santa Coloma de Gramenet de 36 en són 16, i van in... minuyendo) es mantenen a les escoles on donaven classes el curs passat tot reivindicant per una banda els diners que Òmnium Cultural els deu— a compte d'endarreriments que els altres professors ja hem cobrat— i els drets laborals adquirits en una tasca feta, en alguns casos, durant cinc anys i per l'altra denuncien el fet que la DEC creés amb tants d'esforços un nucli pioner en un barri tan difícil com Santa Coloma, on el català va arribar a unes onze mil criatures i ara se'n desentengui sense cap explicació ni... valoració. Només adduint la manca de pressupost; però, bé han fet tantes altres coses i de tanta envergadura!

Santa Coloma, el Prat de Llobregat, Sabadell i Terrassa són els municipis més afectats.

**d) A les «comarques», és a dir a «fora de Barcelona i rodalies»**

La imprecisió en la nomenclatura ja demostra de quin mal patim. Suposem que la situació deu ser tan variada i complexa com l'any darrer. La manca d'una planificació global i d'uns contactes organitzats fa ser als de Barcelona centralistes, *malgré nous*.

La situació, com es veu, és d'una precarietat tan vergonyosa que només queda l'esperança d'un canvi gairebé miraculós o d'una pressió popular massiva i una responsabilització per part dels qui els toqui. Una planificació seriosa, amb l'aval d'unes normes legals definides des de Catalunya i garantides per les nostres institucions, finançada inicialment amb els diners dels municipis que ja hi estan dedicats però *controlats* i *canalitzats* per les entitats públiques o pel departament creat per a això. Tot això, en molt poc temps, podria fer que les actuals generacions en edat escolar ja tinguessin el català com a llengua de comunicació amb la resta de la comunitat. Evitariem possibles discriminacions i dotaríem tots els ciutadans de la Generalitat de Catalunya d'una eina per poder forjar el seu futur.

# **ASSESSORIA DE DIDÀCTICA DEL CATALÀ DE "ROSA SENSAT"**

és un servei ofert a mestres i escoles

investiga - edita - fa cursos - assessora

aquest segon trimestre ofereix:

## **SESSIONS DE PLANIFICACIÓ D' ESCOLA CATALANA**

S'hi tractaran els temes següents:

Principis generals  
Tipologia escolar  
i tota mena de temes que hi incideixen com: materials, didàctiques, etc.

Aquestes sessions tindran una durada de tres dijous consecutius de 6 a 7 de la tarda. Informeu-vos dels diferents torns.

(recordeu també, els Cursos de llengua Catalana, a tots nivells, que s'imparteixen matins, tardes i vespres)

**Informació: "Rosa Sensat",  
Còrsega, 271, pral.,  
tel. 2280003**

# ABAKUS

cooperativa



**CÒRSEGA, 269, tenda esquerra,**

on hi trobareu els articles habituals:

- **materials d'escriptori i dibuix**
- **materials per a la classe**
  - **llibres per a infants**
  - **llibres per a adults**
- **llibres d'ensenyament**
  - **discos i cassettes**
- **jocs i joguines didàctiques, etc**

Per a fer-se soci, informeuos a  
PARIS 204, pral. BARCELONA-8  
Tels.: 227 89 90 - 227 89 78

Publicacions de  Rosa Sensat

Al servei dels mestres

Nova col·lecció

QUADERNS DE MATEMÀTICA

Primers Títols

VOCABULARI DE  
MATEMÀTICA BÀSICA



Quaderns de  
Matemàtica

Vocabulari de  
Matemàtica  
Bàsica

Publicacions de  Rosa Sensat



Quaderns de  
Matemàtica

Programació de la  
Matemàtica a la  
Primera etapa

Publicacions de  Rosa Sensat

PROGRAMACIÓ DE LA  
MATEMÀTICA A LA  
PRIMERA ETAPA